

**Käyttöohje
Hoitovuode
DALI LOW ENTRY
24 voltin
käyttöjärjestelmä**

**Instruction Manual
Nursing Bed
DALI LOW ENTRY
24 Volt**



Mallinumero / Model Number
51.0622.24 S

Tyyppi / Type
181242

Päivitetty / Updated
2015.08.28

Pyydämme huomioimaan:

Hakasuluissa **tummennetut = [00]** numerot viittaavat yllä olevassa kuvassa esitettyihin hoitovuoteen erilaisiin varusteisiin.

Please notice:

In the text of these instructions square brackets and bold figures = **[00]** refer to the parts of the nursing bed.

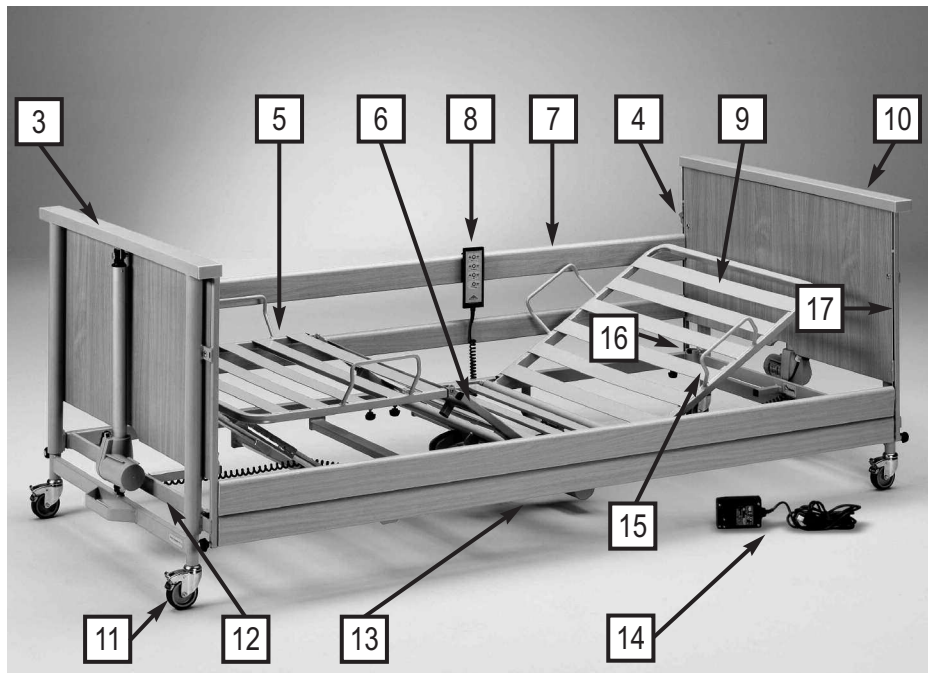

- | | |
|---|---|
| 1 Kolmiokahva (ei kuvassa) | 1 Trapeze (not shown) |
| 2 Kohottautumisteline (ei kuvassa) | 2 Trapeze pole (not shown) |
| 3 Vuoteen jalkapäätä | 3 End board, foot section |
| 4 Sivulaidan laukaisunapit (4 kpl) | 4 Release levers for side rails (4) |
| 5 Makuutason sääriosa | 5 Lower leg rest |
| 6 Makuutason jalkaosa | 6 Thigh rest |
| 7 Sivulaitapuut (4 kpl) | 7 Side rail beams (4) |
| 8 Käsiohjain | 8 Hand switch |
| 9 Makuutason selkäosa | 9 Backrest |
| 10 Pääty (pääpuoli) | 10 End board, head section |
| 11 Pyörät, jarruilla (4 kpl) | 11 Castors with wheel locks (4) |
| 12 Makuutason runko | 12 Reclining surface frame |
| 13 Selkä- ja jalkaosan mottorit | 13 Motor drives for backrest and thigh rest |
| 14 Muuntaja | 14 Transformer unit |
| 15 Patjanpidike (4 kpl) | 15 Mattress brackets (4) |
| 16 Kohottautumistelineen holkit (2 kpl) | 16 Trapeze pole sockets (2) |
| 17 Liukukiskot (4 kpl) | 17 Guide bars (4) |

Kappale Chapter	Sisällysluettelo	Table of contents	sivu Page
1	Johdanto	Preface	4
2	Yleiset ohjeet	General notes	5
	Selvitys ohjeissa mainituista henkilöryhmistä	Definitions of involved persons	6
	Turvaohjeet	Safety instructions	6
	Käytettyjen turvamerkkien selitys	Meaning of the safety symbols	6
	Turvaohjeet haltijalle	Safety Instructions for operators	7
	Turvaohjeet Käyttäjälle	Safety instructions for users	8
	Tuotteen kuvaus	Product description	10
	Säännöstenmukainen käyttö	Normal operating procedure	10
	Rakenneseloste	Structural Design	11
	Käytetyt raaka-aineet	Description of materials	12
3	Asennus ja käyttöönotto	Assembly and start up procedure	13
	Asennus	Assembly	13
	Päädyt	The End boards	13
	Makuutason asennus	Assembly of the reclining surface	13
	Päätyjen asennus	Assembly of the end boards	14
	Sivulaitojen asennus	Assembly of the side rail beams	15
	Sähköliitännät	Electrical connection	17
	Käyttöpaikkavaatimukset	Location requirements	18
	Käyttövalmiuden saavuttaminen	Reaching operational readiness	19
	Vuoteen purkaminen	Disassembly	19
	Varastointiteline	Storage aid	20
4	Käyttö	Operations	21
	Yleiset käyttöä koskevat turvaohjeet	General safety instructions for operation	21
	Eryisturvamääräykset sähkökäyttöiselle järjestelmälle	Special safety instructions for the drive unit	21
	Käsiohjain	Hand switch	22
	Käsiohjaimen Käyttö	Operating the hand switch	23
	Lukitustoiminto	Locking function	23
	Pyörät	Castors	24
	Tarttumiskahva	Trapeze	25
	Kohottautumisteline	Trapeze pole	25
	Sääriosa (valinnainen)	Lower leg rest (optional)	26
	Sivulaidat	Side rails	26
	Selkäosan hätälasku	Emergency lowering of the back rest	28
5	Puhdistus ja desinfiointi	Cleaning and disinfecting	29
	Yleistä	General	29
	Käyttäjän ja ammattihenkilöstön ohjeistus	Instructing the user and qualified personnel	30
	Puhdistus- ja desinfiointisuunnitelma	Cleaning and disinfection plan	30
	Puhdistus- ja desinfiointiaineet	Cleaning supplies and disinfectants	31
	Desinfiointiaineiden käsittely	Contact with disinfectants	32

6	Kunnossapito	Maintenance	33
	Käyttäjän tarkastus	By the user	33
	Haltijan tarkastus	By the operator	36
	Ulkoisen muuntajan vuotovirran testaus	Test of working electric cycle	37
	Varaosat	Spare parts	42
	Valmistajan yhteystiedot	Manufacturer's address	42
	Sähkökomponenttien vaihtaminen	Replacement of electrical components	42
7	Vikojen korjaus	Troubleshooting	43
8	Lisävarusteet	Accessories	46
	Patjaa koskevat vaatimukset	Requirements of the mattress	46
9	Tekniset tiedot	Technical data	47
	Mitat ja paino	Measurements and dimensions	47
	Eritysominaisuudet	Special Features	47
	Sähkö tiedot	Electrical data	47
	Ympäristöolosuhteet	Ambient conditions	49
	Käytetyt normit / säädökset	Applied standards and guidelines	49
10	Jätehuolto-ohjeet	Disposal instructions	50
11	EU-vaatimuksenmukaisuusvakuutus	EC-Declaration of Conformity	52

Kappale 1 Chapter 1

JOHDANTO

Arvoisa asiakkaamme!

Kiitämme Teitä luottamuksesta, jota olette osoittaneet meitä ja tuotteitamme kohtaan ostaessanne tämän DALI LOW ENTRY hoitovuoteen.

Jokaisen vuoteen sähköturvallisuus ja toiminta testataan tehtaallamme, ja vuode on lähtenyt meiltä virheettömässä kunnossa.

Lukekaa tämä käyttöohje huolellisesti läpi.

Tämä koskee erityisesti asennusvaihetta.

Käyttöohje opastaa Teitä omistajana ja päivittäisessä työssänne käyttäjänä tuntemaan kaikki ne toiminnot, jotka helpottavat vuoteen turvallista käsittelyä. Tämä käyttöohje on käytännöllinen hakuteos ja sitä tulisi säilyttää vuoteen lähellä.

Toivotamme Teille ja vuoteen käyttäjille menestystä hoitotyössänne. Olemme vakuuttuneita siitä, että tämä tuote keventää hoitotyötänne.

BURMEIER GmbH & Co. KG

PREFACE

Dear customer,

Thank you for the confidence you have shown in BURMEIER.

The nursing bed DALI LOW ENTRY 24 Volt is factory-checked for electrical safety and function and has left our factory in faultless condition.

Please take time to read this manual carefully.

This applies especially to the assembly phase but also to daily use.

It is also a practical reference guide. Keep the instructions in a handy place.

These instructions provide information for the operator and user regarding the convenient handling and safe operation.

We wish you and your users much success in care-giving and we are convinced that our product will make a positive contribution.

BURMEIER GmbH & Co. KG

YLEISET OHJEET

Tässä käyttöohjeessa voi olla toimintojen tai lisävarusteiden ohjeita, jotka eivät sisälly teidän vuodemalliinne.

DALI LOW ENTRY 24 voltin mallit:

Mallinnumero: 51.0622.24S

Makuutaso metallia, 4-osainen

Sivulaidat puinen, 2 laitapuuta

Ennen hoitovuoteen ensimmäistä käyttöä:

- Lukekaa käyttöohjeet huolellisesti läpi. Siten vältetään virheikäytön aiheuttamat vahingot.
- Puhdistakaa ja desinfioikaa vuode ennen ensimmäistä käyttöä.

Sängyn korkeutta voidaan säätää alueella 22–62 cm. Huomioi tämän erikoisominaisuuden vuoksi seuraavat seikat:

- Kun sänky on matalimmassa asennossaan, sen alla ei ole 15 cm tilaa, jotta sen alle voitaisiin asemoida muita laitteita. Säädä makuutason korkeus sen vuoksi tarpeen mukaan, kun sängyn alle halutaan asemoida muita laitteita.
- Makuutason ylimmässä asennossa on mahdollista, ettei hoitajalle ergonomisesti optimaalinen työskentelykorkeus ole mahdollinen.

Lääkinnällisten laitteiden käyttäjäsuojien (MPBetreibV § 2) mukaisesti hoitovuode tulisi tarkistaa ennen jokaista käyttöä, että se ja siihen asennetut lisälaitteet ovat asianmukaisessa kunnossa ja että käyttöohjeita noudatetaan huolellisesti.

Tämä hoitovuode DALI Low Entry 24 voltia, täyttää lääkituotteen ja tarvikkeiden turvanormit 93/42/ETY. Se on lääketuotelain (MDD §13) mukaisesti luokiteltu luokkaan I.

Riippumattomat viranomaiset ovat tarkastaneet ja hyväksyneet DALI Low Entry 24 voltin hoitovuoteen rakenteet. Huomioikaa, että jokainen tekninen, sähkökäyttöinen laite voi aiheuttaa vaaratilanteita epäasiallisessa käytössä.

Huomioikaa myös kaikki velvollisuutenne lääkituotteen käyttäjänä (MPBetreibV). Vain näin voidaan pysyvästi varmistaa, ettei potilaita, käyttäjiä tai muita ihmisiä vaaranneta.

Nämä käyttöohjeet sisältävät turvaohjeita, jotka on huomioitava. Jokaisen DALI LOW ENTRY 24 voltin hoitovuoteen kanssa työskentelevän on tunnettava tämän käyttöohjeen sisältö ja seurattava turvaohjeita huolellisesti.

GENERAL NOTES

These instructions may describe functions and accessories which are not included with your model.

Overview DALI LOW ENTRY 24 Volt Models:

Model Number: 51.0622.24 S

Iron reclining surface, 4 parts

Wooden side rails, 2 bars

Before putting the nursing bed into operation for the first time:

- Read these instructions carefully in order to avoid damage or incorrect operation.
- Clean and disinfect the nursing bed before first use.

The bed has been designed with a special height adjustment range of 22-62 cm.

It is therefore important to observe the following instructions when using the bed:

- It is important that the legs of a mobile patient lift do not come into contact with the underside of the bed. Always ensure that there is adequate clearance underneath the bed by adjusting the height of the mattress platform before attempting to transfer a patient.

- Ensure that the caregiver can work comfortably within the bed's height adjustment range or provide appropriate instruction in order to minimise the risk of back injury or strain to the caregiver.

According to the "Medizinprodukte-Betreiberordnung (MPBetreibV) § 2, before using the nursing bed, the user shall ensure that it is in proper working order and free of defects, and be aware of the instruction manual. This applies also to accessories.

The nursing bed DALI LOW ENTRY 24 Volt complies with all requirements of the guidelines 93/42/EWG for medical products. It is classified as a dynamic medical product of the class I in accordance with "Medizinproduktegesetz (German abbreviation: MPG § 13, Medical Products Act)."

The nursing bed DALI LOW ENTRY 24 Volt is checked by an independent examining institute. As with all technical, electrical devices improper handling can lead to damage and/or injury.

Observe your obligations as operator in accordance with medical devices "Medizinprodukte-Betreiberordnung (German abbreviation: MPBetreibV, Operators of Medical Products Ordinance)" in order to ensure a dependable and safe operation of this medical device without endangering patients, users and third parties.

This manual contains safety guidelines, which must be observed. All persons who work with the nursing bed DALI LOW ENTRY 24 Volt must familiarize themselves with these instructions and follow the safety guidelines.

SELVITYS OHJEISSA MAINITUISTA HENKILÖRYHMISTÄ

Tässä käyttöohjeessa mainitaan seuraavia henkilöryhmiä:

Haltija

Haltija (esim. hoitolaitoksen vastuhenkilö, myyjä, sairaskassa) on joko luonnollinen tai juridinen henkilö, joka käyttää DALI LOW ENTRY 24 voltin hoitovuodetta, tai jonka määräyksestä hoitovuodetta käytetään. On haltijan vastuulla että lääkinnällinen tuote toimii luotettavasti ja käyttäjä on ohjeistettu säännöstenmukaisesti.

Käyttjä

Käyttjä (hoitohenkilöstö, huoltaja, jne.) on henkilö, joka koulutuksensa ja kokemuksensa perusteella tai opastettuna on oikeutettu omalla vastuullaan käyttämään DALI LOW ENTRY 24 voltin hoitovuodetta tai työskentelemään sen kanssa ja on siten hoitovuoteen käsittelyyn hyvin perehtynyt. Hän tuntee myös mahdolliset vaaratekijät, välttää niitä ja pystyy arvioimaan oikein potilaan kliinisen tilan.

Potilas

Tässä käyttöohjeessa nimitetään potilaaksi tässä hoitovuoteessa makaavaa, hoivaa tarvitsevaa tai heikkoa henkilöä.

Ammattihenkilöstö

Ammattihenkilöstöksi kutsutaan haltijan työntekijöitä, jotka ovat oikeutettuja ja koulutuksensa tai ohjauksen perusteella toimittamaan, asentamaan, purkamaan ja kuljettamaan hoitovuoteen. Lisäksi he tuntevat puhdistusta ja desinfiointia koskevat määräykset.

DEFINITIONS OF INVOLVED PERSONS

In this manual the following persons are involved:

Operator

Operators (e.g.: Medical Supply Houses, Dealers and representatives, health insurance companies) are natural persons or legal entities, who utilize the nursing bed DALI LOW ENTRY 24 Volt or authorize its use. The operator is responsible for instructing the user in the proper use of the unit.

User

Users are persons who as a result of training and experience are authorized to assemble, perform maintenance and/or operate the nursing bed DALI LOW ENTRY 24 Volt. Furthermore, the user can recognize and avoid possible dangers, and judge the clinical condition of the patient.

Patient

In this manual a patient is an infirm or handicapped person who reclines on the nursing bed.

Specialist staff

Specialist staff are employees of the operator who are authorized as a result of their education and training to deliver, assemble, dismantle and transport the nursing bed. Furthermore, they are familiar with the regulations for cleaning and disinfecting the unit.

TURVAOHJEET

DALI LOW ENTRY 24 voltin hoitovuode vastaa toimitusajankohtanaan teknisiltä ratkaisuiltaan uusinta tasoa ja sen turvallisuus on testattu riippumattoman testauslaitoksen viranomaisten toimesta.

■ Käyttäkää DALI LOW ENTRY 24 voltin hoitovuodetta vain sen ollessa virheettömässä kunnossa.

SAFETY INSTRUCTIONS

The nursing bed DALI LOW ENTRY 24 Volt represents the latest technological development at the time of delivery and is checked by an independent examining institute.

■ Do not use the nursing bed DALI LOW ENTRY 24 Volt if it is damaged.

KÄYTETTYJEN TURVAMERKKIEN SELITYS

Tässä käyttöohjeessa käytetään seuraavia merkkejä:



Varoitus henkilövahingosta

Hengenvaaraa osoittava merkki varoittaa vaarallisesta sähköjännitteestä.



Yleinen varoitusmerkki, joka varoittaa hengen tai terveyden vaarantumisesta.

MEANING OF THE SAFETY SYMBOLS

In these instructions the following safety symbols are used:

Warning about injuries to persons

Dangerous voltage. Life Threatening.

General danger. Injury or life hazard.



Varoitus!
Caution!



Tärkeää!
Important!

Esinevahinkovaroitus

Merkki varoittaa esinevahingosta; moottori-, materiaali- tai ympäristövahingot mahdollisia.

Warning about property damages

Possibility of damage to drive, material or environment.

Muita merkkejä

Hyödyllinen neuvo: Merkki viittaa yleisiin, hyödyllisiin neuvoihin, jotka helpottavat vuoteen käyttöä. Lisäksi se antaa ohjeita, jotta jokin tietty asia ymmärrettäisiin paremmin.

Other symbols

Useful tip. For easier operation or better understanding of the unit.

Kulloinkin käytetyt varoitusmerkit eivät korvaa turvaohjeiden tekstiä. Lukekaa ohjeet huolellisesti läpi ja seurakaa niitä tarkasti!

The safety symbol used does not replace the text of the safety note. Therefore read the safety instructions and follow them exactly!

TURVAOHJEET HALTIJALLE

- Huomioikaa myös kaikki velvollisuutenne lääkinnällisten tuotteiden käyttäjänä (MPBetreibV). Vain näin voidaan pysyvästi varmistaa, ettei potilaita, käyttäjiä tai muita henkilöitä vaaranneta.
- Opastakaa jokaista käyttäjää vuoteen mukana tulleen käyttöohjeen avulla jo ennen ensimmäistä käyttökertaa, kuinka vuoteen erilaiset toiminnot suoritetaan oikein.
- Näyttäkää käyttäjälle MPBetreibV § 9:n mukaisesti näiden käyttöohjeiden säilytyspaikka.
- Tehkää jokaiselle käyttäjälle selväksi, että vuoteen asiaton käyttö voi johtaa vaaratilanteisiin. Tämä koskee erityisesti sähkökäyttöisiä malleja ja sivulaitoja.
- Hoitovuodetta saa käyttää vain siihen koulutusta saanut henkilö.
- Varmistakaa, että myös sijaiset ovat saaneet tarpeeksi tietoa ja opastusta hoitovuoteen käytöstä.
- Tarkistakaa hoitovuoteen pitkäaikaiskäytössä sen toiminnot ja mahdolliset näkyvät viat aina tietyin aikaväleihin (suositus: vuosittain)(katso kappale 6).
- Kytkekää vuode suoraan pistorasiaan. Jatkojohtoja ja/tai moninapapistorasioita ei tule käyttää lainkaan.
- Jos kytkette lisälaitteita (esim. erikoispatja-järjestelmän kompressorit jne.), varmistakaa, että kaikki laitteet ovat kiinnitetty lujasti ja toimivat oikein.
- Vuoteen alla ei saa olla moninapapistorasioita, sillä nesteiden joutuminen niiden sisään voi aiheuttaa palovaaran.
- Erityisesti huomioitavaa:
Kaikkien liikkuvien liitäntäkaapeleiden ja johtojen jne. turvallinen sijoittelu.

SAFETY INSTRUCTIONS FOR OPERATORS

- Remember your responsibilities in accordance with the MPBetreibV in order to ensure the safe operation of this unit without endangering patients, users and third parties.
- Before first use, instruct every user in the safe operation of the nursing bed in accordance with these safety instructions, which must be supplied along with the unit.
- According to MPBetreibV 9 the user shall be notified of the location of this instruction manual.
- Call attention to the dangers of improper use of the unit, especially in regards to the electrical drives and side rails.
- The unit should only be operated by properly trained personnel.
- Make sure that representatives are also familiar with the operation of the nursing bed.
- During long term use it is recommended that the nursing bed be inspected for function and visible damage at regular intervals (Recommendation: yearly) (see chapter 6).
- Connect the bed directly to an electrical outlet. Do not use extension cords and/or multiple outlet extension cords.
- When attaching other equipment (e.g. compressors for positioning systems) make sure that they are mounted and can function in a secure and safe manner.
- Do not put multiple outlet electrical extensions under the nursing bed. Leaking liquids can cause a fire hazard.
- Pay special attention to:
Securely locating of all wiring, cables, tubes, etc.

► Katso sivu 10 : *Säännöstenmukainen käyttö*

► Katso sivu 21 : *Turvamääräykset sähkökäyttöisille järjestelmille*

Epäselvissä asioissa kääntykää lisälaitteiden valmistajan tai Burmeierin puoleen.

■ Pitäkää huolta siitä, että henkilökunta noudattaa turvaohjeita jatkuvasti.

► See page 10 : *Intended use*

► See page 21 : *Safety note for the electric drive system*

For further information please contact the manufacturer of the accessories or BURMEIER directly.

■ Make sure that your personnel follow the safety instructions.

TURVAOHJEET KÄYTTÄJÄLLE

■ Antakaa hoitovuoteen haltijan opastaa Teitä sen oikeaan käyttöön.

■ Varmistakaa ennen jokaista käyttöä, että vuode on virheettömässä kunnossa.

■ Katsokaa, ettei vuodetta säädettäessä sen edessä ole mitään esteitä kuten huonekaluja ja kattokaltevuuksia.

■ Huomioikaa ylimääräisten sähkölaitteiden ollessa käytössä, kuten potilasnostimen, lukulampun tai erikoispatjajärjestelmän kompressorin, etteivät niiden sähköjohdot jää kiinni vuoteen liikkuviin osiin tai muuten vahingoitu.

■ Kytkekää vuode suoraan pistorasiaan. Jatkojohtoja ja/tai moninapapistorasioita ei tule käyttää lainkaan.

■ Jos kytkette lisälaitteita (esim. erikoispatja järjestelmän kompressorit jne.), varmistakaa, että kaikki laitteet ovat lujasti kiinnitetyt ja toimivat oikein.

■ Vuoteen alla ei saa olla moninapapistorasioita sillä nesteen joutuminen niiden sisään voi aiheuttaa palovaaran.

■ Huomioikaa kaikkien liikkuvien liitäntäkaapeleiden ja letkujen jne. turvallinen sijoitus.

Epäselvissä asioissa kääntykää lisälaitteiden valmistajan tai Burmeierin puoleen.

■ Epäillessänne vikaa tai virhetoimintaa ottakaa vuode pois käytöstä:

- vetäkää heti pistoke irti pistorasiasta.
- merkitkää vuode lapulla "EPÄKUNNOSSA"
- ilmoittakaa asiasta heti vastuussa olevalle haltijalle.

Asianmukaisen kunnan arvioimisesta on tarkistuslista kappaleessa 6.

SAFETY INSTRUCTIONS FOR USERS

■ Let the operator instruct you in the safe use of the nursing bed.

■ Before each use make sure that the nursing bed is in proper and faultless condition.

■ Take care that no obstacles, such as furniture or slanted ceilings interfere with the adjustment functions.

■ Pay attention that when using additional electrical components, such as patient lifts, reading lights or compressors for positioning systems that their electrical cords do not get entangled or damaged by the moving parts of the bed.

■ Connect the bed directly to an electrical outlet. Do not use extension cords and/or multiple outlet extension cords.

■ Make sure that when attaching other appliances (e.g. compressors for positioning systems) that a safe mounting and function is guaranteed.

■ Do not put multiple electrical outlets under the nursing bed. Leaking liquids can be a fire hazard.

■ Pay special attention to securely locating all wiring, cables, tubes, etc.

For further information please contact the manufacturer of the accessories or BURMEIER directly.

■ Take the nursing bed out of operation if damage or a malfunction is suspected:

- Immediately unplug the electrical plug from the wall outlet;
- Clearly mark the nursing bed as "DEFECTIVE";
- Promptly notify the appropriate operator.

A checklist for assessing the proper condition is located in Chapter 6.



Vaara!
Warning!

■ Asettakaa sähköjohto aina niin, ettei sitä vuodetta käytettäessä kiskota, tai ajeta sen yli tai etteivät vuoteen liikkuvat osat vaurioita sitä.

■ Ennen vuoteen jokaista siirtämistä muistakaa irrottaa sähköjohto muuntajineen pistorasiasta ja asettakaa se turvalliseen

■ Position the cables of power adapter in such a way that during normal operation of the nursing bed the cable will not be stretched, driven over or interfere with moving parts of the bed.

■ Before any relocation of the nursing bed it is imperative that the power cable is pulled from the wall socket and that the transformer

paikkaan hoitovuoteen päälle siten, ettei se pääse putoamaan tai vaurioitumaan.

■ Tarkistakaa säännöllisesti sähköjohdot ja käsiohjaimen johdot, onko näkyviä vikoja (naarmuja, johdot paljaat, taitoksia, painanteita jne.), ja tehkää tarkastus aina, jokaisen mekaaniset kuormituksen jälkeen (esim. kun on ajettu johdon päältä vuoteella tai tarvikevaunulla, voimakkaan vetämisen tai taivuttamisen jälkeen, kun sänkyä on siirretty, vaikka johdot ovat kiinni pistorasiassa.).

▶ Jokaisen paikan vaihdon jälkeen tai jokaisen vuoteen siirron jälkeen, ennen kuin pistoke kytketään pistorasiaan;

▶ jatkuvassa käytössä käyttäjän on tehtävä tarkastus säännöllisesti.

■ Vuoteen alla olevaa tyhjää tilaa ei saa käyttää erilaisten tavaroiden säilytyspaikkana.

■ Säätäkää hoitovuoteen makuutaso alimpaan asentoon, kun jätätte potilaan hoitovuoteeseen yksin valvomatta. Täten voidaan vähentää vahingoittumisvaaraa, jos potilas voisi pudota vuoteeseen mennessään tai noustessaan siitä.

■ Kun käsiohjain ei ole käytössä, säilyttäkää sitä siten, ettei se vahingossa pääse putoamaan (ripustustakaa pidikkeeseen). Varmistakaa, etteivät vuoteen liikkuvat osat vahingoita johtoa.

■ Potilaanne ja erityisesti lasten turvallisuuden tähden estäkää vahingossa tapahtuvat vuoteen sähkökäyttöiset säädöt asettamalla käsiohjain potilaan tavoittumattomiin (esim. vuoteen jalkopäähän) tai sulkemalla nämä toiminnot, kun:

▶ potilas ei kykene käyttämään hoitovuoteen säätöjä tai vapauttamaan itseään vaaralliseksi asennosta;

▶ potilas voi vaarantaa itsensä vahingossa sähkömoottorin tahattomilla säädöillä;

▶ sivulaidat on nostettu ylös (käden tai jalan puristumisvaara makuutason selkä- ja jalkaosia säädettäessä);

▶ lapset ovat valvomatta huoneessa, jossa hoitovuode sijaitsee.

■ Säädöt saa silloin tehdä vain koulutettu henkilö tai ne voidaan tehdä opastuksen saaneen henkilön avustuksella!

■ Nostomoottorin vikaantumisesta voi seurata vuoteen liikkuminen potilaalle vaaralliseen Trendelenburgin asentoon. Tässä tapauksessa vuode on säädettävä takaisin vaakatasoon. Lukitse nostotoiminto ja ota viipymättä yhteyttä hoitovuoteen haltijaan.

unit is attached to the bed in such a manner that the cable cannot fall or be dragged over the floor.

■ Check the power cord regularly for damage (abrasions, exposed wires, kinks, pressure marks, etc.) in particular:

▶ after every larger mechanical strain (e.g.: rolling over the power cord with the nursing bed or with an equipment cart; after a strong pulling or bending load caused by the bed rolling away with the power cord still attached to the wall outlet.)

▶ after relocating before plugging in the power cable.

▶ during prolonged operating by the user.

■ Do not use the area under the nursing bed as a "parking spot" for any utensils.

■ Lower the reclining surface to its lowest position when leaving the patient unattended. This reduces the risk of injury to the patient getting in and out of the nursing bed.

■ Keep the hand switch safe from accidentally falling during non-use (Hang it on the hook). Take care that the cable is not damaged by the moving parts of the nursing bed.

■ To protect the patient and especially children from unintentionally adjusting the hand switch, place it beyond their reach (e.g. at the foot end) or lock the hand switch when:

▶ the patient is not able to control the bed safely or is unable to get out of dangerous positions without help;

▶ the patient could be endangered, because of unintentional adjustments to the drive motor;

▶ the side rails are up:
(There is a possible danger that limbs could be squeezed when adjusting the back and thigh rest);

▶ unsupervised children are in the room with the nursing bed.

■ Adjustment functions can only be performed by a trained person!

■ The failure of a lifting motor can result in the bed moving into the Trendelenburg position (head end lowered), which could endanger the patient. If this occurs, the bed must be returned to a horizontal position. Lock the lifting function and inform the operator immediately.

TUOTTEEN KUVAUS

SÄÄNNÖSTENMUKAINEN KÄYTTÖ

■ DALI LOW ENTRY 24 voltin hoitovuode, jota tästä lähtien kutsutaan vain vuoteeksi, on suunniteltu helpottamaan hoitoa tarvitsevien ja heikkojen ihmisten hoitoa vanhainkodeissa ja hoitolaitoksissa. Lisäksi se on kehitetty miellyttäväksi ratkaisuksi tukemaan hoitoa tarvitsevien, vammaisten ja heikkojen kotihoitoa. Se on miellyttävä ratkaisultaan myös potilaan kannalta.

■ DALI LOW ENTRY 24 voltin hoitovuode ei sovellu normaaliin sairaalakäyttöön.

■ Lääkäri voi määrätä vuoteen palvelemaan potilaan diagnosointia, tutkimusta tai hoitoa. Sitä varten käsiohjoin on varustettu eri säätöjen lukitusmahdollisuuksilla.

■ Vuoteessa ei ole valmiiksi asennettua liitäntävaihtoehtoa jännitteentasaajalle. Tämä on huomioitava ennen kuin ylimääräisiä sähkökäyttöisiä (lääkinnällisiä) laitteita kytketään yhteen.

Tarvittaessa lisäohjeita kulloinkin soveltuvista ylimääräisistä turvatoimenpiteistä niitä löytyy:

▶ ylimääräisten sähkökäyttöisten laitteiden käyttöohjeista (esim. painemakuualustajärjestelmä, infuusiopumput, ravinto- ja nesteytyslaitteet ...)

▶ erityisturvaohjeista DIN EN 60601-1-1: 2002 (sähkökäyttöisten lääkintälaitte-järjestelmien turvallisuus)

▶ Normista VDE 0107: 1994 (sairaaloiden vahvavirtalaitteet)

■ Tämän hoitovuoteen turvallinen jatkuva kuormitus on enintään 175 kg (potilas ja varusteet)

■ Sallittu potilaan paino riippuu samanaikaisesti käytetyistä lisälaitteiden painosta (esim. hengityskone, infuusio ...)

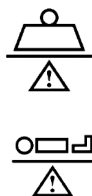

Esimerkki:

Lisävarusteiden paino (patjan painon kanssa)	Sallittu maks. potilaan paino
10 kg	165 kg
40 kg	135 kg

▶ Tämä hoitovuode ei sovellu potilaille, joiden pituus on alle 150 cm. HUOM: Turvaohjeet kappaleessa 4 on huomioitava, jos potilaan kliininen tila on erityisen heikko.

■ Hoitovuodetta saa käyttää vain siihen koulutusta/opastusta saanut hoitohenkilökunta.

PRODUCT DESCRIPTION

NORMAL OPERATING PROCEDURE

■ The nursing bed DALI LOW ENTRY 24 Volt, hereafter called bed, serves as a comfortable solution for positioning and easing the care of infirm, frail people in senior or nursing homes. Additionally it was developed as a comfortable solution for in-home care of infirm, handicapped or frail people. It will support this care.

■ The DALI LOW ENTRY 24 Volt care bed is designed for use in hospitals only in rooms of application group 0.

■ This bed can be used for care under the instructions of a physician and can serve in diagnosing, treatment and observation of a patient. It is therefore equipped with a locking mechanism for the electrical adjustment functions.

■ This bed has no special connector possibilities for a potential equalization. Consider this before combining with additional electrically operated (medical) devices.

Further references about additionally applicable precautions can be found:

▶ In the instructions for the additional electrically operated devices (e.g. compressors for positioning systems, infusion pumps, nutrition probe ...)

▶ In the Standard DIN EN 60601-1-1:2002 (Safety of medical electrical systems)

▶ In the Standard VDE 0107:1994 (High current systems in hospitals)

■ The maximum long-term load for this bed is 175 kg (patient and accessories). Under this load, the bed can be operated without restriction.

■ The permitted weight of the patient depends on the total weight of the accessories attached at the same time (e.g. respirators, infusions,...)

Example:

Weight of accessories (with mattress):	Max. permitted weight of patient
10 kg	165 kg
40 kg	135 kg

▶ This bed is not appropriate for patients less than 150 cm tall. Observe, especially with patients in poor health condition, the safety tips in chapter 4.

■ This bed may only be operated by trained personnel.

■ Vuode soveltuu siirrettäväksi potilaalta toiselle -käyttöön, edellyttäen, että huomioidaan:

- ▶ Kappale 5: puhdistus;
- ▶ Kappale 6: asennus.

■ Vuodetta voidaan siirrellä sisätiloissa paikasta toiseen, myös potilaan maatessa siinä.

Tätä hoitovuodetta saa käyttää vain näissä käyttöohjeissa esitettyjen toimintamääräysten mukaisesti. Kaikkea muunlaista käyttöä pidetään säännösten vastaisena.



Tärkeää!
Important!

Tämä tuote ei ole sallittu Pohjois-Amerikan markkinoilla, erityisesti Pohjois-Amerikan Yhdysvalloissa (USA). Valmistaja kieltää näillä markkinoilla hoitovuoteen myymisen ja käytön sekä kolmannen osapuolen taholta tapahtuvan myymisen ja käytön.

RAKENNESELOSTE

Vuode toimitetaan kuljetustelineeseen pakattuna. Siten se voidaan vaivatta kuljettaa myös kerrostaloasuntoihin. Vuode koostuu kahdesta päädyistä (jalkopää- ja päätyelementit), makuutason rungosta, neljästä tai kuudesta sivulaitapalkista ja kohottautumistelineestä käsikahvoineen. Vuode on varustettu neljällä ohjattavalla pyörällä, jokaiseen niistä on asennettu lukitustoiminto.

Makuutason runko

Makuutason runko on neliosainen, jakautuen: liikkuvaan selkäosaan, kiinteään keskiosaan ja liikkuviin jalka- ja sääriosaan. Selkä- ja jalkaosien korkeutta voidaan säätää sähkömoottorilla. Makuutason korkeutta voidaan säätää vaaka-asennossa ja jalkopäätä kallistaa alaspäin. Kaikki säädöt tehdään käsiohjaimen avulla.

Sivulaidat

Vuoteen molemmin puolin on sivulaidat ehkäisemään potilasta putoamista sängystä. Laidat voidaan nostaa suojaamaan tai esteeksi yläasentoon, tai tarpeettomina laskea alasentoon.

■ This bed is useful for multiple re-use. Bear in mind the necessary requirements:

- ▶ See chapter 5;
- ▶ See chapter 6.

■ While the patient also is lying in bed, it is allowed to drive the bed within the building.

This bed may only be operated under the operating instructions laid out in this instruction manual. Any other use is deemed to be inappropriate.

Sale of this product in North America, especially in the United States of America, is prohibited. Distribution and use of the nursing bed, including distribution and use by third parties in these markets is forbidden by the Manufacturer.

STRUCTURAL DESIGN

The bed is shipped disassembled on a storage aid. It can be transported without problems even in apartment homes. It consists of two end boards (head- and foot section); a reclining surface frame which is divided in the middle; four side rail beams and a trapeze pole with trapeze handle. The bed stands on four steerable, individually-locking casters.

Reclining surface frame

The reclining surface frame has four sections: a movable backrest, a firm middle section, a moveable thigh rest and lower leg rest. The back- and thigh rest can be adjusted with the aid of electric motors. The horizontal height of the reclining surface can be adjusted and inclined to a low foot end position. All adjustment functions are controlled by a hand switch.

Side Rails

The bed has side rail beams on both sides which can be raised as a barrier or lowered when not needed. This safeguards the patient from accidentally falling out of the bed.

Sähköinen säätöjärjestelmä

Hoitovuoteen sähköinen säätöjärjestelmä on häiriösuojattu ja palosuojattu (V0) Koostumus:

- Käyttöjärjestelmä koostuu virtajohdosta, muuntajasta ja liitäntäjohdosta.
24 voltin käyttöjärjestelmä hoitovuoteen ulkopuolisine muuntajineen tuottaa käyttäjän ja potilaan kannalta turvallista virtaa. Virtajohdon liitin alarungossa on kosteussuojattu.
- Käsiohjain, jossa on luja ripustuskoukku.
Käyttäjä voi tarvittaessa lukita käsiohjaimen säätömahdollisuudet, mikäli potilaan kliininen tila vaatii sitä.
- Kaksi korkeudensäädön moottoria.
- Jalkaosansäädön moottori.
- Selkäosansäädön moottori.

KÄYTETYT RAAKA-AINEET

Vuode on valmistettu suurimmaksi osaksi teräksestä, joka on pinnoitettu pulverimaalalla muovilla tai galvanoitu sinkillä tai kromilla. Päätyelementit, sivulaidat sekä jousitettu puinen sälepohja valmistetaan puusta tai pinnoitetusta puumateriaalista.

Kaikki pinnat ovat vaarattomia ihokontakteissa.

Electric adjustment system

The electrical adjustment system of this bed is error protected, flame-retardant (V0) and consists of:

- an external transformer unit.
The transformer unit consists of a power cable, the transformer, and a low voltage connection cable.
The transformer creates a 24 volt low voltage, which is safe for patient and user. The transformer supplies all drive motors with the 24 volt safety low voltage through cables and a wiring harness. The connector on the base frame is moisture proof.
- a hand switch with a sturdy hook.
The user can lock the adjustment functions of the hand switch if the poor clinical condition of the patient warrants it.
- two drive motors with integrated control for the horizontal height .
- one drive motor with integrated control for the thigh rest .
- one drive motor with integrated control for the backrest.

DESCRIPTION OF MATERIALS

The bed is mostly constructed out of steel sections, their surfaces have been polyester-powder-coated, or with a metallic coating of zinc and chrome. The end boards, the side rail beams and the spring wood slats consist of wood and derived timber products whose surface has been sealed.

All surfaces are harmless to skin contact.

ASENNUS JA KÄYTTÖNOTTO

Vuode toimitetaan osina varastointitelineessä. Haltijan ammattihenkilökunta kokoaa vuoteen paikan päällä.

Asentamisen voi tehdä yksi tai kaksi henkilöä.

Aluksi poistetaan pakkausmateriaalit ja -siteet.

ASSEMBLY AND START UP PROCEDURE

The bed ships disassembled mounted on a storage aid.

The assembly is taken care of at the destination by qualified personnel supplied by the operator.

Remove all packaging material and cable ties.



Varoitus!
Caution!

ASENNUS

PÄÄDYT

Päätyrunkoja [3]+[10] ei saa vaihtaa keskenään, koska vain jalkopäätä voidaan kallistaa alaspäin.

Huomioikaa molempien päätyjen erilaiset tunnistetarrat. Ne löytyvät päätyrunгон poikkiputken keskeltä, moottorinkiinnityksen alueella, ja makuutason rungon poikkiputken [12] keskeltä.

ASSEMBLY

THE END BOARDS

The two end boards [3]+[10] must not be interchanged! The adjustment to a lower foot position can otherwise not be achieved.

Look for the decals marking the head and foot sections. They are located in the middle on the crosspipe, in the area of the drive motor mount and in the middle of the the crosspipe on the reclining surface frame [12].

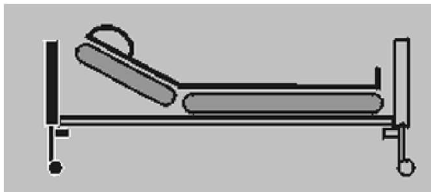

Päätypuolen [10] tunnistetarra

Decal on end board, head section [10]

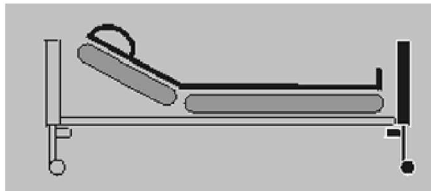

Jalkopäädyn [3] tunnistetarra

Decal on end board, foot section [3]

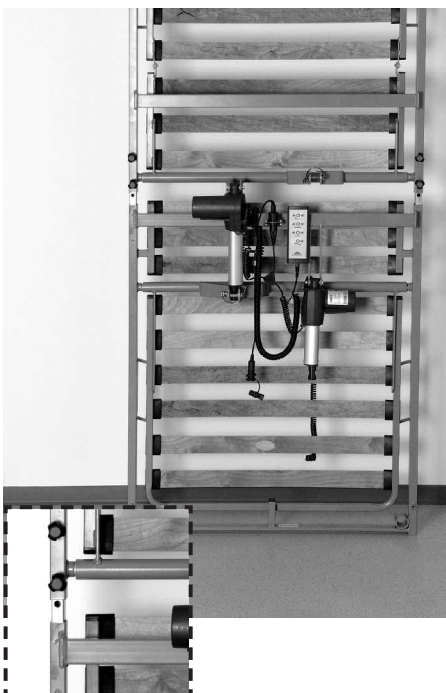

MAKUUTASON ASENNUS

☞ Sivulaitapaut [7] ja kohottautumisteline [2] irrotetaan varastointitelineestä ja asetetaan syrjään odottamaan.

☞ Molemmat makuutasonrungon [12] puoliskot irrotetaan varastointitelineestä.

☞ Makuutasonrungon päätypuolen puolisko asetetaan pystyyn lattialle. Molemmat kohottautumistelineen holkit [16] ovat tällöin alaspäin ja kaksi vääntöruuvia ylöspäin.

☞ Kaikki 4 vääntöruuvia avataan makuutason rungon pääpuoleisesta osasta. Ruuveja ei ruuvata täysin pois paikaltaan, vaan jätetään n 2 kierrosta kiinni kierteeseen.

☞ Nyt otetaan jalkopään makuutasonrungon puolisko ja nostetaan päätypuoliskon päälle. Molemmat makuutasonrungon puoliskot yhdistetään toisiinsa.

ASSEMBLY OF THE RECLINING SURFACE

☞ Remove the side rail beams [7] and the trapeze pole [2] from the storage aid and put them aside for now.

☞ Remove the two halves of the reclining surface frame [12] from the storage aid.

☞ Put the head side half of the reclining surface frame vertically on the floor. The two trapeze pole sockets [16] point downward while the 2 pairs of knurled screws are pointing upward.

☞ Loosen the 4 knurled screws in the head side half of the reclining surface frame. Do not unscrew the knurled screws completely, but leave them in the thread for about 2 revolutions.

☞ Now take the foot side half of the reclining surface frame and lift it over the head side half of the reclining surface frame. Now insert the halves of the reclining surface frame into each other.

☞ Kaikki 4 vääntöruuvia ruuvataan tiukasti kiinni. Ruuvaamisessa ei tule käyttää pihtejä!

☞ Tighten the 4 knurled screws. Do not use pliers to tighten the screws.

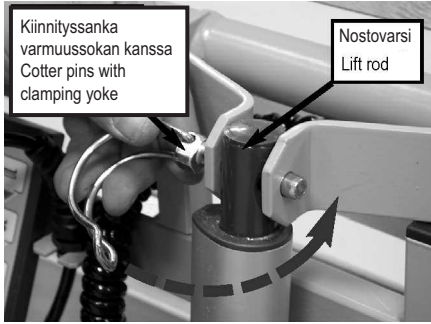

☞ Sähkömoottorien nostovarret yhdistetään päädynpuoleisen makuutasorungon päätyosan kiinnittimiin. Varmuussokat työnnetään paikoilleen kiinnittimen ja nostovarren väliin ja tämä varmistetaan vielä panemalla ympärille kiinnityssanka.

☞ Connect the lift rod of the drive motors with the entry of the head side of the reclining surface frame. For that, insert the cotter pins through the receiver and the lift rod and secure it by turning over the clamping yoke.

☞ Seuraavaksi makuutason runko asetetaan makaamaan lattialle.

☞ Place the combined reclining surface frame flat on the floor.

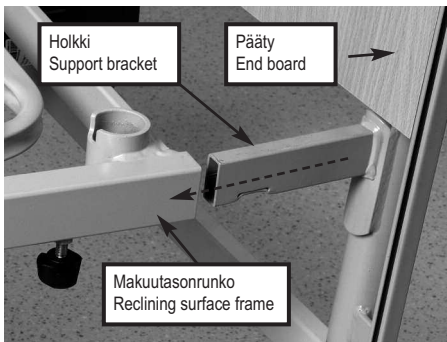

PÄÄTYJEN ASENNUS

☞ Avataan molemmat vääntöruuvit, jotka sijaitsevat makuutasorungon alla molempien kohotusmekanismien holkkien [16] vieressä. Ruuveja ei väännellä kokonaan irti.

ASSEMBLY OF THE END BOARDS

☞ Loosen both of the knurled screws, which are below the reclining surface frame next to the trapeze pole socket [16]. Do not loosen the screws completely.

☞ Päätyelementti [10] yhdistetään makuutasorunkoon [12]. Tarkastetaan vielä, että tarrat ovat vastaavat!

☞ Join the end board, head section [10] with the reclining surface frame [12] together. Ensure that the decals correspond!



Makuutasorunkoa nostetaan päädyistä ja molemmat päätyelementit [10] molemmat kiinnittimet työnnetään makuutasorungon [12] putkiin rajoittimeen asti.

Lift the reclining surface frame at the head end and push the two support brackets from the end board, head section [10] into the tubes of the reclining surface frame [12] to the limit.

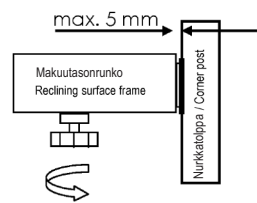

Makuutasorungon ja päädyn nurkkapöytään väli saa olla enintään 5 mm.

There should only be a 5 mm gap between the reclining surface frame and the corner post of the end board.

☞ Kaikki 4 vääntöruuvia kiristetään lujasti kiinni. Ruuvaamisessa ei saa käyttää pihtejä!

☞ Tighten the 4 knurled screws tight. Do not use pliers to tighten the screws.

☞ Yllä kuvatulla tavalla toimitaan jalkopäädyn [3] kanssa.

☞ Repeat the process with the end board, foot section [3].



SIVULAITOJEN ASENNUS

Vuoteen päätyjen [3]+[10] molemmilla puolilla kulmassa on liukukisko [17] sivulaitojen puille. Kussakin liukukiskossa on muovinen liukukappale, jossa on 4 metallitappia, jotka kiinnittyvät neljän sivulaitapuun [7] etupuolen pitkittäiskoloihin. Sivulaitapuut voidaan tarvittaessa nostaa ylös tai tarpeettomina laskea alas.

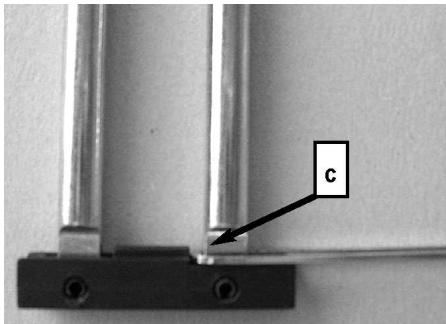
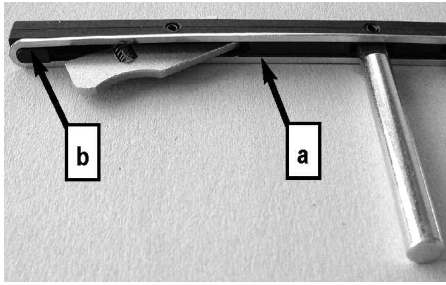

Muoviset liukukappaleet vedetään metallista uraa pitkin. Jotteivät ne jää kiinni uraan, tulee ne pitää koko matkan tarkasti suunnassa.

☞ Vääntöruuveja [a] avataan liukukiskon alapäästä, kunnes toinen liukukappale voidaan ottaa pois alhaaltapäin. Toinen liukukappale [b] jää liukukiskoon.

☞ Asetetaan vääntöruuvin [a] alareuna suoraan metallipuiikka [c] vasten

■ Ennen kuin sivulaitojen asennus aloitetaan, on makuutaso säädettävä keskikorkeuteen (sähkösäädöt, katso sivu 17).

Aloitetaan päätyelementistä:

☞ Vääntöruuvi [d] avataan liukukiskon [17] alapäästä ja liukukappale työnnetään pyöristetty pää edellä liukukiskoon.

Liukukappaleet on asetettava liukukiskoihin siten, että laukaisuvipu [4] sijaitsee yläpuolella

☞ Jottei liukukappale putoa pois paikoiltaan, vääntöruuvi kierretään paikalleen ja kiristetään.

Päädyn molemmat liukukappaleet vedetään ylöspäin, kunnes ne lukittuvat.

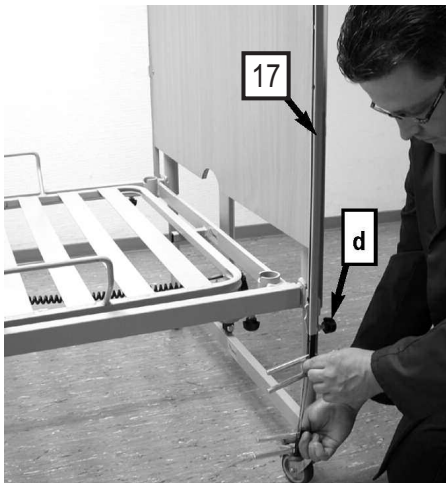

ASSEMBLY OF THE SIDE RAIL BEAMS

At the end boards [3]+[10] you will find on the left side and right side a guide bar [17] for the side rail beams [7]. In them runs a plastic slide with 4 metal pins. The metal pins hook into the oblong holes on the face of the 4 side rail beams. The side rail beams can be raised or lowered, as needed.

Draw the two plastic parts of the plastic slide through the long metal strip. To avoid clamping of the plastic slide in the guide track, the metal strip must be positioned precisely around all the parts.

☞ Position the metal strip [a] above the locking lever over the plastic nose [b].

☞ Position the lower end of the metal strip [a] directly around the third metal pin [c].

■ To mount the side rail beams, the reclining surface frame must be set to the middle position (Electrical connections: see page 17).

Begin at the end board, head section.

☞ Loosen the knurled screw [d] on the bottom end of the guide track [17] and insert the plastic slide from below.

The release lever [4] must be pointing up.

☞ In order to prevent the plastic slide from falling out of the guide track, reinsert and tighten the knurled screw.

Insert another plastic slide into the opposite side of the same end board.



☞ Toistetaan sama sivulaitojen toisella puolella.

☞ Repeat the assembly as with the first plastic slide.

☞ Lopuksi vedetään ylöspäin liukukappaleita, kunnes ne lukittuvat.

☞ Finally, pull the top end of each plastic slide up, at the *head section*, until it locks into place.

☞ Nyt sivulaitapuu 8 cm [7] asetetaan päädyn metallitappeihin. Laidan toisen pään annetaan olla lattialla.

☞ Now place the 8 cm wide side rail beam [7] onto the top pair of metal pins on the end board, head section, and let the other end of the side rail beam lie on the floor.

Sivulaitapuu on pyöristetty kapeamman puolen yläpuolelta. Sivulaitapuiden pyöristetty puoli on kaikissa laitapuissa oltava ylöspäin.

The side rail beams are rounded on the top. The rounded side must always be uppermost.

☞ Nyt asetetaan 7 cm sivulaitapuu alimmaisiiin metallitappipareihin ja toisen pään annetaan olla lattialla.

☞ Now place the 7 cm wide side rail beam onto the bottom pair of metal pins and let the other end of the side rail beams lie on the floor.

☞ Samalla tavalla toimitaan toisella puolella päätyä.

☞ Repeat the same procedure on the other side of the end board, head section.

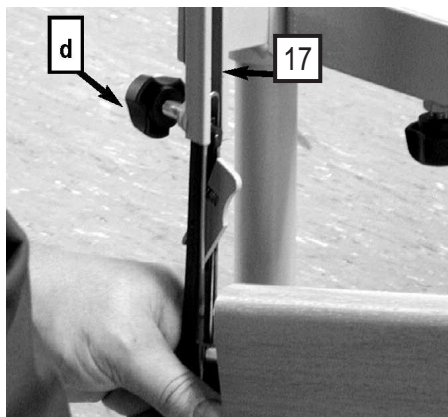

Seuraavaksi asennetaan jalkopään puoli.

Now move to the end board, foot section :

☞ Aluksi irrotetaan vääntöruuvit [d] ja pujotetaan muoviset ohjainpäät alhaaltapäin liukukiskoon [17].

☞ On the end board, foot section, loosen the knurled screws [d] on the bottom end of the guide track [17] and insert both plastic slides from below.

Liukukappaleet on asetettava liukukiskoihin siten, että laukaisuvipu [4] sijaitsee yläpuolella.

The release lever [4] must be pointing up.

☞ Kun liukukisko on asennettu, asennetaan samanaikaisesti metallitappien päät laidan yläosaan.

☞ As the plastic slide is being inserted, put in the same time the top pair of the metal pins into the upper side rail beam.



Asetaan aluksi alempi metallitappipari alempaan laitapuuhun.

Place the bottom pair of the metal pins into the lower side rail beam.

☞ Asetetaan liukukappale liukukiskoihin, ja työnnetään ylöspäin, kunnes se lukittuu paikalleen.

☞ At the same time continue to insert the plastic slide upwards in the end board foot section until it locks into place.

☞ Jotta liukukappale ei putoa paikaltaan, vääntöruuvit [d] kierretään takaisin ja kiristetään.

☞ In order to prevent the plastic slide from falling out, reinsert and tighten the knurled screw [d].

☞ Samalla tavalla toimitaan toisella puolella jalkapäätyä.

☞ Repeat the process on the other side of the end board, foot section.

☞ Lopuksi on tarkastettava laitapalkin pään ja liukukiskon väli, joka saa olla enintään 10 mm.

☞ Check the distance between the beam and the guide track. It should not be greater than 10 mm.

Jos väli havaitaan liian suureksi, sitä on pienennettävä painamalla nurkkatolpasta makuutasorunkoa päädyn kiinnittimiä kohden.

In case the distance is greater, make sure that the support bracket on the end boards assembly is inserted fully into the tube of the reclining surface frame.

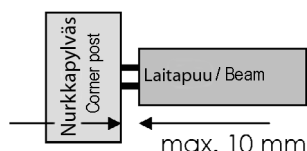

SÄHKÖLIITÄNNÄT

Käyttömootoreiden (4 kpl) tarvitseman virrantuoton hoitaa vuoteen ulkopuolinen muuntaja.

Kierrehjonon päässä olevat liittimet tulee kytkeä oikeille paikoilleen moottoreihin.

Ennen kytkemistä poistakaa kaikki pakkaus- ja suojausmateriaalit.



Korkeudensäätömootoreiden liitännät on suoritettava oikein, niitä ei pidä sekoittaa keskenään.
Vain jalkopääosan kallistus on mahdollista.
Älkää sijoittako muuntajaa hoitovuoteen alle.

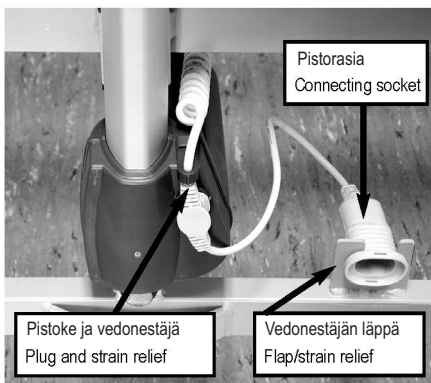

Varmistakaa päätyjen ja moottoreiden oikea asennus seuraavasti:

- ☞ Ohjatkaa liittimen pää kiinnityskohtaan ja kääntäkää myötäpäivään, kunnes se kiinnittyy kunnollisesti.
- ☞ Työntäkää **päätypäin** moottorin virtajohto paikoilleen, liittäkää vedonestäjä.
- ☞ Käyttömootoreiden ja käsiohjaimen johdot asetetaan siististi makuutason rungon alle.
- ☞ Työntäkää **jalkopäin** moottorin virtajohto paikoilleen, liittäkää vedonestäjä.



Varmistakaa vielä, etteivät johdot ole vioittuneet, ettei johtoihin ole syntynyt silmukoita tai johdot eivät ole jääneet puristuksiin vuoteen liikkuvien osien väliin!
Tärkeää! On oltava erityisen huolellinen virtajohdon kanssa. Tarkistakaa ettei se ole vioittunut tai ole muodostunut silmukoita. Vuodetta siirrettäessä sen yli ei saa ajaa pyörillä ja korkeutta säädettäessä johto ei saa jäädä puristuksiin liikkuvien osien väliin!

ELECTRICAL CONNECTION

The 4 drive motors are supplied with electricity by the external transformer unit.

Two plugs at the end of the spiral cables must be plugged into the correct drive motors of the end boards.

Before connecting the cables, remove all packaging material.

Take care to correctly connect the respective drive motors for the height adjustment. These must not be interchanged. There should only be one foot level adjustment possible.

Do not place the transformer unit underneath the bed.

Secure the connecting socket at the end board, head section, in the following manner:

- ☞ Guide the connecting socket with the small side into the flap of the strain relief and turn it clockwise until it is horizontally secure.
- ☞ Plug in the extension for the drive motor at the **head section** and clip in the strain relief.
- ☞ Lay the cables for the drive motors and the hand switch underneath the reclining surface frame.
- ☞ Plug in the right angle plug for the drive motor of the **foot section** and clip into the strain relief.

Take care that no cable is damaged, that there are no loops, and that the cables are not squeezed by moving parts.

Special care is to be taken when laying the power cable. Make sure it is not damaged and there are no loops! The power cable must not be run over by the castors when moving the bed.

KÄYTTÖPAIKKAVAATIMUKSET

■ Vuoteen ympäristössä on oltava tarpeeksi tilaa. Edessä ei saa olla kalusteita, ikkunapenkkejä ym.

■ Vuoteen alla oleva tila on pidettävä tyhjänä.

■ Vuodetta käytettäessä parkettilattialla on tarkistettava, jättävätkö pyörät jälkiä lattiapinnoitukseen. Vuodetta on mahdollista käyttää kaakelipinnalla, matolla, muovi- ja korkkilattialla.

BURMEIER ei vastaa vahingoista, jotka syntyvät lattiapinnoilla normaalissa päivittäiskäytössä.

■ Asianmukaisesti asennettu 230 voltin vahvavirtapistorasia tulee olla (mahdollisuuksien mukaan) lähellä vuodetta.

■ Ylimääräisiä lisälaitteita (esim. makuutasojärjestelmän kompressoreja jne.) asennettaessa on varmistettava, että kaikki laitteet ovat hyvin kiinnitetyt ja toimivat oikein. Tällöin on erityisesti huomioitava, että kaikki liitäntäkaapelit, johdot ym. ovat asennetut oikein. Kysymyksissä ja epäselvissä asioissa kääntyäkää valmistajan tai BURMEIER:in puoleen.

Vuoteen sijoittamisessa on huomioitava seuraavia kohtia, jotta minimoitaisiin mahdollisimman hyvin ulkopuolisesta vaikutuksesta syntyvä palovaara. Käyttäjän on erityisesti kiinnitettävä huomiota seuraaviin seikkoihin!

■ Käyttäkää mahdollisuuksien mukaan vain paloturvallisia patjoja ja vuodevaatteita.

■ Käyttäkää vain sopivan kovia DIN 13014:n mukaisia patjoja. Lisäksi patjojen tulee olla vaikeasti syttyviä DIN 597 osa 1 ja 2:n mukaisesti.

■ Vuoteessa tupakointia on vältettävä, sillä ei voida taata, että mikään patja tai mitkään vuodevaatteet kestäisivät tupakoimisesta syntyviä vaaratilanteita.

■ Käyttäkää vain teknisesti täysin kunnossa olevia lisälaitteita (esim. sähköhuopia) ja muita sähkölaitteita (esim. lamppuja, radioita).

■ Varmistakaa, että näitä laitteita käytetään vain asianmukaisesti, kuten niitä on tarkoitettu. Laitteet eivät saa joutua epähuomiossa vuodevaatteiden päälle tai alle (vaarana ylikuumentuminen).

■ Välttäkää ehdottomasti käyttämästä vuoteen alla liitäntäjohtojen pistoliitäntöjä tai moninapapistorasioita (palovaara nesteen joutuessa niihin).

■ Kytkekää vuode suoraan pistorasiaan. Liitäntäjohtoja ja/tai moninapapistorasioita ei pitäisi mahdollisuuksien mukaan käyttää ollenkaan.

LOCATION REQUIREMENTS

■ There must be enough space available to be able to adjust the bed. No furniture, window sills and the like should be in the way.

■ The space under the bed must remain clear.

■ Check before use on parquet flooring, that the castors do not cause discoloration of the varnish. Use on ceramic tiles, carpet, laminate and linoleum is harmless.

BURMEIER is not liable for any damage to floors due to daily operation.

■ A properly installed 230 volt power outlet must be available, near the bed.

■ Take care when attaching further accessory equipment (e.g. compressors for positioning systems, etc.) that their attachment is safe and their functionality is not impaired. Especially important is hereby also the safe placement of all movable connecting cables, tubes, etc. If you have any further questions or need clarification contact the manufacturer of the accessory equipment or BURMEIER.

Observe the following points when setting up the bed to minimize possible fire hazard. Instruct the user and the authorized personnel in these points!

■ If possible use only fire-retardant mattresses and bed sheets.

■ Only use appropriate firm mattresses according to DIN 13014. This mattress should be inflammable according to DIN 597 Section 1 and 2.

■ Avoid smoking in bed because of the danger of fire.

■ Use only technically faultless appliances (e.g. heating blankets) and other electronic devices (e.g. lamps, radios).

■ Take care that these devices are only used for the purpose intended and that they cannot accidentally get on top of or underneath the bed sheets (Fire hazard because of overheating).

■ Absolutely avoid the use of extension cords or multi outlet extension cords under the bed (Leaking liquids can cause a fire hazard).

■ Connect the bed directly to an electrical outlet. Do not use extension cords and/or multiple outlet extension cords.

KÄYTTÖVALMIUDEN SAAVUTTAMINEN

- Vuoteen kokoamisen jälkeen on tehtävä huolellinen toimintojen testaus kappaleen 6 mukaisesti.
- Vuode puhdistetaan ja desinfioidaan kappaleen 5 mukaisesti ennen ensikäyttöä ja aina ennen kuin se otetaan uudelleen käyttöön .

Vuode on toimintavalmis, kun kaikki sivujen 13 - 19 toimenpiteet on tehty onnistuneesti opastusta noudattaen.

VUOTEEN PURKAMINEN

- ☞ Kohottautumisteline otetaan pois paikaltaan.
- ☞ Vuode säädetään vaakatasoon keskikorkeuteen.
- ☞ Kaikki vuoteen pyörät on oltava lukitut.
- ☞ Kaikki sivulaitapuut otetaan pois yksi toisensa jälkeen.
- ☞ Liukukappaleet asetetaan takaisin liukukiskoihin. Vääntöruuvit ruuvataan takaisin liukukiskoihin.
- ☞ Vuode säädetään vaakatasoon alasetoon.
- ☞ Virtapistoke vedetään pois pistorasiasta.
- ☞ Virtajohto irrotetaan hoitovuoteesta.
- ☞ Vedonestäjät ja pistotulpat käännetään irti päätyjen korkeudensäätömootoreista.
- ☞ Makuutasonrunгон jalkopäästä avataan vääntöruuvit, jotta jalkopäädyn putkirunko voidaan irrottaa. Sen jälkeen avataan makuutason päädyn vääntöruuvit, jossa päätyelementin putkirunko voidaan irrottaa, on irrotetut vääntöruuvit ruuvattava takaisin makuutasonrunkoon, jotta ne eivät häviä.

Makuutasonrunгон osiin purkaminen:

- ☞ Makuutason runko asetetaan pystyyn seinää vasten lattialle pääpuoli alaspäin.
- ☞ Varmuussokat poistetaan selkäosan ja jalkaosan moottorin nostovarresta.
- ☞ Vääntöruuvit irrotetaan molemmista makuutasonrunгон liitoskohdista.
- ☞ Makuutason osat vedetään irti toisistaan.
- ☞ Irrotetut vääntöruuvit on ruuvattava takaisin makuutasonrunkoon, jotta ne eivät häviä.

REACHING OPERATIONAL READINESS

- After successful assembly, complete an inspection according to chapter 6.
- Clean and disinfect the bed before first time use and before every further use according to chapter 5.

After successfully completing and heeding all steps on page 13 through 19 the bed is now operationally ready.

DISASSEMBLY

- ☞ Remove the trapeze pole.
- ☞ Lower the bed into the middle horizontal position.
- ☞ Lock all four castors.
- ☞ Remove all side rail beams consecutively.
- ☞ Insert the plastic slide back into the guide bar. Screw the knurled screws tightly back into the guide bars.
- ☞ Lower the bed into the lowest horizontal position.
- ☞ Pull the power plug out of the socket.
- ☞ Unplug the transformer cable from the connecting socket.
- ☞ Remove the plugs and strain relief from the drive motors at the head and foot ends.
- ☞ Loosen the knurled screws from the reclining surface frame on the foot section, to remove the tubular frame from the foot section; next loosen the knurled screws from the reclining surface frame on the head section, to remove the tubular frame from the head section. Screw the loosened knurled screws back into the reclining surface frame so they do not get lost.

To disassemble the reclining surface frame proceed as follows:

- ☞ Lean the reclining surface frame upright on a wall. Head section downward.
- ☞ Remove the cotter pin from the lifting rod of the drive motor for the backrest.
- ☞ Loosen the knurled screws on both joints of the reclining surface frame.
- ☞ Pull the frame apart.
- ☞ Screw the loosened knurled screws back into the reclining surface frame so they do not get lost.

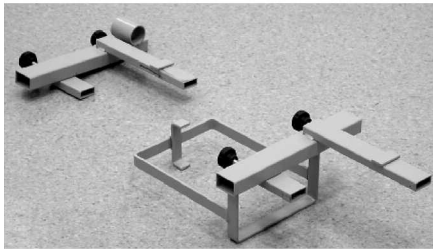

VARASTOINTITELINE

Varastointiteline yhdistää molemmat päädyt ja siinä on paikka molemmille makuutasorungon puoliskoille. Lisäksi siinä on pidikkeet sivulaitapuille ja kohottautumistelineelle.

☞ Varastointitelineen molemmat puoliskot ruuvataan päädyn kiinnittimiin.

Tällöin kaikkien varastointitelineen vääntöruuvien on oltava samaan suuntaan.

Makuutasorungon holkkien on oltava ylöspäin, sivulaitoja varten oleva kori sisäänpäin ja kohottautumistelineen holkki ulospäin.

Käyttäkää makuutasorungon vääntöruuveja.

☞ Toinen pääty ruuvataan kiinni.

☞ Ensimmäinen toinen makuutasorungon puolisko (jalkopää) asetetaan pitempiin holkkeihin siten, että jalkopää on alas päin. Patjanpidikkeiden [14] on oltava ulospäin.

☞ Sitten pistetään toinen makuutasorungon puolisko (selkäosa) lyhempiin holkkeihin siten, että pääpuoli (kohottautumistelineen holkit) ovat alas päin. Patjanpidikkeet ovat sisäänpäin.

Kuljetusta varten sidotaan nostovarret kaapelisidoksilla tms. siteillä.

☞ Kaikki vääntöruuvit kiristetään kiinni.

☞ Sivulaitapuu asetetaan koriin.

☞ Kohottautumisteline asetetaan sitä varten olevaan holkkiin.

☞ Vuode on nyt valmis kuljetettavaksi tai varastoitavaksi.

STORAGE AID

The storage aid joins both headboards and takes in both halves of the reclining surface frame. Additionally there are holders for the side rail beams and the trapeze.

☞ Screw both pieces of the storage aid onto the receiver pin of one of the end boards.

At the same time all knurled screws in the storage aid must face in one direction.

The receptacle for the reclining surface frame must point upward; the basket for the side rail beams go inward and the receptacles for the trapeze point toward the outside.

Use the knurled screws from the reclining surface.

☞ Screw on the second headboard.

☞ Put the first half of the reclining surface frame (foot section) on the longer receptacle so that the foot section points downward. The mattress brackets [14] point outward.

☞ Now put the second half of the reclining surface frame (back rest) onto the receptacle, so that the head section points downward. The mattress brackets point inward.

Safely secure the lifting rods of the drive motors with cable ties or something similar.

☞ Tighten the knurled screws.

☞ Put the side rail beams into the basket.

☞ Place the trapeze pole in the appropriate socket.

☞ The bed is now ready for transport or storage.

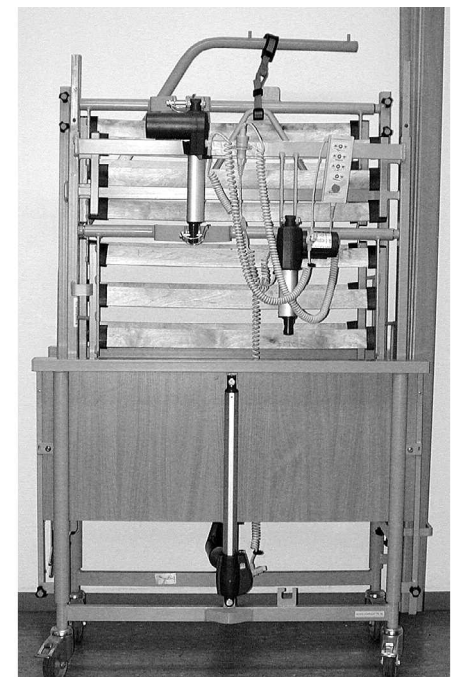
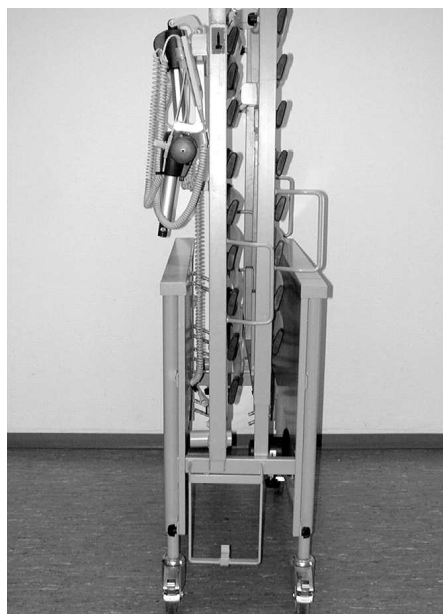
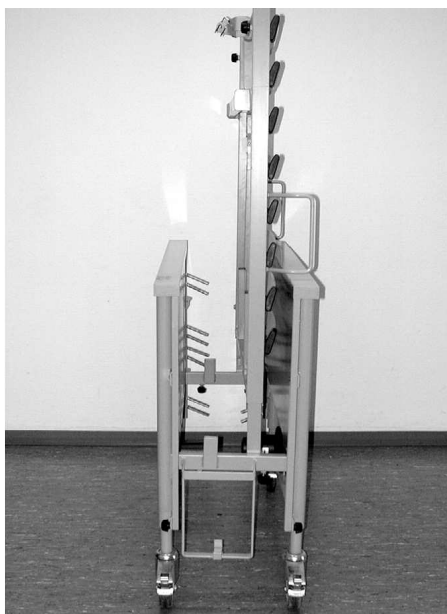
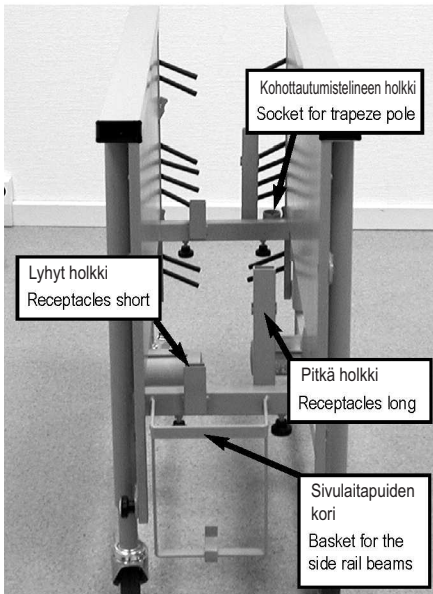

KÄYTTÖ

YLEISET KÄYTTÖÄ KOSKEVAT
TURVAOHJEET

Vaara!
Warning!

- Käytä vuoteen käytön yhteydessä umpinaisia kenkiä varpaiden suojaamiseksi mahdollisilta loukkaantumisilta.
- Varmista, että vähintään kolme pyörää on lukittu.

ERITYISTURVAMÄÄRÄYKSET
SÄHKÖKÄYTTÖISELLE
JÄRJESTELMÄLLE

Vaara!
Warning!

- Huomioikaa kaikissa säätötoiminnoissa, ettei potilaan, käyttäjän tai muiden henkilöiden, erityisesti leikkivien lapsien, käsi tai jalka ole vuoteen osien tai rungon alla ja joudu puristukseen ja loukkaannu.
- Potilaan turvallisuuden tähden estämään epähuomioissa tapahtuvat selkä- ja jalkaosan sähkökäyttöiset säädöt on nämä toiminnot lukittava käsiohjaimella sivulaitojen ollessa ylhäällä (käden tai jalan litistymisvaara selkä- ja jalkaosia nostettaessa ja laskettaessa).
- Huomioitavaa käyttäessä lisälaitteita sähkökäyttöisissä vuoteissa: Jos vuoteessa käytetään lisävarusteita, on huolehdittava siitä, ettei potilaille aiheuteta selkä- ja jalkaosaa säädettyä uusia vaaratilanteita. Jos tätä ei voida taata, tulee käyttäjän estää potilaalta selkä- ja jalkaosien säädöt.
 - ▶ Käsiohjain on asetettava potilaan ulottumattomiin (esim. jalkopäähän) tai estettävä käsiohjaimella säätömahdollisuudet.
- Huolehtikaa siitä, etteivät virtajohto tai käsiohjaimen sähköjohto jää puristukseen tai vahingoitu muutoin.
- Varmistakaa ennen vuoteen siirtämistä, ettei virtakaapelia venytetä, ettei sen päältä ajeta tai ettei se vahingoitu muulla tavoin.
- Varmista, että käytetään vain kunnoltaan moitteettomia käsiohjaimia. Viallisista käsiohjaimista (esim. joiden kalvo on repeytynyt tai painautunut) voi seurata vuoteen liikkuminen itsenäisesti sekä siten potilaan vaarantuminen.



Varoitus!
Caution!

- Virtapistoke vedetään irti pistorasiasta aina ennen vuoteen siirtämistä.
- Varmistakaa aina ennen vuoteen siirtoa, ettei virtajohdon yli ajeta, sitä ei kiskota tai ettei se vaurioidu muutoin.
- Virtajohto on vuodetta siirrettäessä ripustettava sitä varten olevaan sähköjohdon pidikkeeseen.
- Korkeutta säädettyäessä varmistakaa, ettei nostamisen tiellä ole esteitä, kuten kalusteita tai kattokaltevuuksia. Näin vältätte vahingot.

OPERATIONS

GENERAL SAFETY INSTRUCTIONS
FOR OPERATION

- In order to avoid toe injuries, wear closed shoes (and not sandals) when operating the bed.
- Make sure that at least three of the castors have their brakes applied.

SPECIAL SAFETY INSTRUCTIONS
FOR THE DRIVE UNIT

- Take care when adjusting the bed that no limbs of patients, users or any other persons, especially children, can be jammed or injured by getting under the movable parts or the bed frame.
- For the safety of the patient, lock the hand switch operation of adjustments to the back and thigh rests to avoid unwanted adjustments when the side rail beams are up. (Danger of getting limbs trapped when adjusting the back- and thigh rests).
- When using accessories with the bed it is necessary to: make sure that the arrangement of these accessories will not cause any places that might squeeze or hurt the patient. If this is not the case the operator must safely disable the adjustment function of the back- and thigh rests.
 - ▶ To do so place the hand switch out of the patient's reach (e.g. foot section) or lock the adjustment functions on the hand switch.
- Make sure that the power and hand switch cable cannot be jammed or damaged in other ways.
- Make sure that before relocating the bed, the power cable cannot be stretched, rolled over or damaged in any other way.
- Ensure that only hand switches that are in perfect condition are used. Faulty hand switches (e.g. with torn or indented foil) can result in spontaneous operation of the bed and can thus endanger the patient.

- Before every relocation, unplug the transformer unit cable from the wall.
- Position the transformer unit in a safe place so that it cannot fall off.
- Ensure that the connecting socket is always closed with the stopper when it is disconnected from the transformer unit.
- Make sure that when adjusting the bed no obstacles such as furniture or slanted ceilings are in the way. This will prevent damage.



Tärkeää!
Important!

- ◆ Sähköisen ylikuormitussuojakytkimen vaikutus sammuttaa moottorijärjestelmän automaattisesti pois päältä liian suuressa kuormituksessa. Kun ylikuorma poistetaan, moottori käynnistyy jälleen käsiohjaimen napin painalluksella.
- ◆ Kahden minuutin kestäkäyttöä ei saa ylittää! Sen jälkeen on pidettävä ainakin 18 minuutin tauko. Mahdollista on myös: minuutin kestäkäyttö ja yhdeksän minuutin tauko jne.
- ◆ Joe ei oteta huomioon kestäkäytön maksimiai-kaa (esim. "pelaamalla" käsiohjaimen kanssa kuumentaa säätöjärjestelmää jatkuvasti, kytkee lämmön ylikuormitussuojavaroke moottorin väliaikaisesti päältä pois kokonaan. Riippuu kuormituksen suuruudesta montako minuuttia kestää, kunnes säätöjä voidaan käyttää edelleen.
- ◆ Kaikkien toimintojen säätöalue on sähkötekni-isesti/mekaanisesti rajattu sopivan alueen sisäpuolelle.
- ◆ Kaikkien sähköllä toimivien laitteiden kohdalla, vaikka noudatettaisiinkin kaikkia käyttömääräyksiä, ei voida täysin sulkea pois häiriötekijöitä lähellä olevista tai lähellä oleviin laitteisiin (esim. rätinä radiossa). Näissä harvinaisissa tapauksissa siirtäkää laitteet kauemmaksi, älkää käyt- tääkö samaa pistorasiaa tai sulkekaa häiriön saanut laite väliaikaisesti.

- ◆ An electronic overload detector switches off the central control unit, when the load is too great. After clearing the overload and pressing the hand switch again the central control unit will work again.
- ◆ A continuous run time of 2 minutes should not be exceeded. Afterwards a pause of no less than 18 minutes should be observed. Another possibility: 1 minute continuous run time and 9 minutes pause.
- ◆ If the maximum continuous run time is not heeded (e.g. by constantly "playing" with the hand switch) a thermal safety component switches off the power for safety reasons.
- ◆ The adjustable range of every function is electrically/mechanically possible only within a predetermined range.
- ◆ Electrical disturbances affecting other nearby electronic appliances (e.g. crackling on the radio) cannot be excluded, despite adherence to all prescribed regulations. In such rare circumstances increase the distance between the appliances, do not use the same power socket or switch the affected appliance off for a while.

KÄSIOHJAIN

Sähköiset säätötoiminnot tapahtuvat käsiohjaimen [8] avulla.

Kaikkien toimintojen säätöalue on sähköisesti/ mekaanisesti rajattu sopivan alueen sisäpuolelle.

Turvallisuuden tähden on käsiohjaimen asennettu lukitustoiminto. Käsiohjaimen säädöt voidaan lukita potilaalta käsiohjaimella, jos hoitavan lääkärin mielestä potilaan kliininen tila sen vaatii.

- ◆ Taipuisan kiinnityskoukun avulla käsiohjain on helppo ripustaa haluttuun paikkaan vuoteessa.
- ◆ Kierteinen sähköjohto antaa runsaasti liikkumatilaa.
- ◆ Käsiohjain on vesitiivis ja se voidaan pestä (IP 66).

HAND SWITCH

The electrical adjustments can be made using the hand switch [8].

The adjustable range of every function is electrically/mechanically possible only within a predetermined range.

Locking mechanisms have been built into the hand switch for safety reasons. For the safety of the patient, adjustment functions can be locked at the hand switch, if, from a clinical point of view and with the approval of the attending physician, the condition of the patient warrants it.

- ◆ The hand switch, with its elastic hook can be hooked onto the bed.
- ◆ The spiral cable allows for greater mobility.
- ◆ The hand switch is water-tight and washable (IP X4).

Selkäosa
Backrest

Makuutason korkeus
Height of reclining surface

Jalkaosa
Thigh rest

Jalkopään kallistus
Lowered foot position

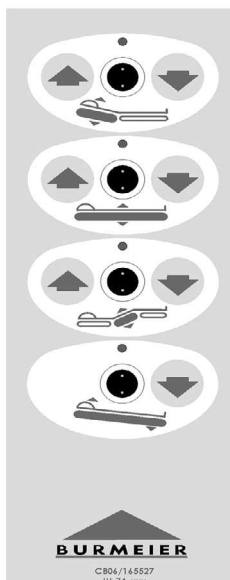

KÄSIOHJAIMEN KÄYTTÖ

- Opettaka potilaille käsiohjaimen toiminnot!
- Sähkömoottorit ovat käynnissä niin kauan kuin kyseistä nappia painetaan.
- Kaikki säädöt paitsi jalkopään kallistus on mahdollista tehdä molempiin suuntiin.

■ Näppäinten toimintaperiaate:

- ↗ Nosto
- ↘ Lasku



Selkäosan säätö

Tätä näppäintä painamalla muutetaan selkäosan kallistuskulmaa.



Makuutasonkorkeuden säätö

Tätä näppäintä painamalla säädetään makuutason korkeutta.

Makuutason ollessa kallistettuna jalkopäästä korkeutta säädetäessä, tapahtuu korkeimmassa ja matalimmassa asennossa automaattinen korjaus vaaka-asentoon.



Jalkaosan säätö

Tätä näppäintä painamalla muutetaan jalkaosan kallistuskulmaa.



Jalkopään kallistus

Tätä näppäintä painamalla voidaan kallistaa jalkopäätä. Tässä näppäimessä on vain toiminto "lasku" ↘.

Makuutason ollessa kallistettuna jalkopäästä korkeutta säädetäessä, tapahtuu korkeimmassa ja matalimmassa asennossa automaattinen korjaus vaaka-asentoon.

- Ennen jalkopään kallistusta on vapautettava jarrut molemmasta pyörästä joko päädyssä tai jalkopäästä, jotta lattiapinta välttyisi mahdollisilta vaurioilta.

LUKITUSTOIMINTO



Vaara!
Warning!

Säätöjen lukitseminen on sallittua vain käyttäjälle!

Jos potilaan kliininen tila on niin kriittinen, että käsiohjaimen käyttö vaarantaa hänet, hoitajan täytyy lukita käytöt nopeasti. Vuode jää siihen asentoon, jossa se oli, kun toiminnot lukittiin.



Varoitus!
Caution!

Lukitusavainta ei saa kääntää "väkipakolla" lukon rajoittimen yli. Lukituspinta tai käsiohjain voi vaurioitua.

OPERATING THE HAND SWITCH

- Train the patient in the functions of the hand switch.
- The drive motors will run as long as the button is held down.
- The adjustment functions, except for the lowered foot position, can be used in both directions.

■ Basically the functions of the buttons are as shown :

- ↗ raise
- ↘ lower

Adjusting the backrest

Push this button if you want to adjust the backrest angle.

Adjusting the reclining surface height

Push this button if you want to adjust the height of the reclining surface.

If the bed is in the lowered foot position, it will automatically be adjusted to horizontal level, when it is readjusted to the lowest or highest position.

Adjusting the thigh rest

Push this button to adjust the thigh rest angle.

Adjusting to the lowered foot position

Push this button if you want to adjust to the lowered foot position. With this button ↘ only the function "Down" is possible.

If the bed is in the lowered foot position, it will automatically be adjusted to horizontal level, when it is readjusted to the lowest or highest position.

- Unlock the foot brake of both castors on the head or foot section to avoid damaging the floor.

LOCKING FUNCTION

Only the operator is authorized to use the locking function!

In case the clinical condition of the patient is so critical that any adjustment of the beds by means of hand switch causes danger, the operator has to disable the bed immediately. The nursing bed remains in the position it had at the time of disconnecting.

Do not turn the locking key with force over the stop of the lock! The lock or the whole hand switch can be damaged.



Tärkeää!
Important!



Lukitusavain sijaitsee vuoteen toimituksessa kiinnitettynä kaapelisitojalla käsiohjaimen. Se ei ole tarkoitettu potilaan käyttöön. Lukitusavain on irrotettava heti käsiohjaimesta. Käyttäjä tai lääkärin valtuuttama henkilö ottaa sen säilytettäväkseen.

The locking key is delivered attached to the bed with a cable tie on the hand switch. The locking key is not intended for use by the patient. It must be removed from the hand switch. The operator or a person authorized by the physician should keep the **locking key**.

■ Lukitusavaimella käännetään myötäpäivään käsiohjaimen kulloistakin haluttua lukitusasentoon.

■ Turn the respective lock on the hand switch with the locking key clockwise in the locking position.

Näytön väri muuttuu sen mukaisesti vihreästä keltaiseen.

The color of the respective display will change from green to yellow.



Toiminnot käytössä

Lukituspinta on kohtisuorassa.

Näytön väri: **vihreä**

Näppäimet toimivat ("Klik-ääni")

Drive enabled

Lock is vertical

Color of the display is: **green**

Buttons can be pushed ("Clicking sound")



Toiminnot lukitut:

Lukituspinta on kääntyneenä myötäpäivään n. 15°.

Näytön väri: **keltainen**

Näppäimet eivät toimi.

Drive disabled

Lock has been turned clockwise by about 15°

Color of the display is: **yellow**

Buttons cannot be pushed

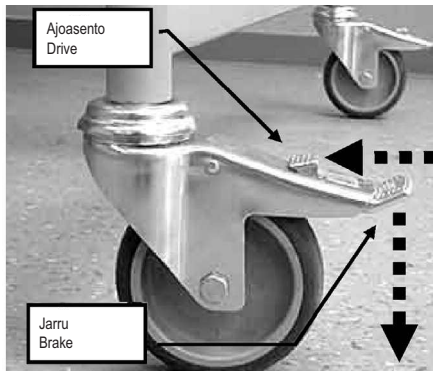

PYÖRÄT

Vuode on varustettu neljällä yksittäin lukittavalla pyörällä [11].

☞ **Lukitus:** Lukituspoljin painetaan jalalla alas.

☞ **Liikuttelu:** Lukkolaitetta painetaan jalalla vuoteen jalkaan päin.

CASTORS

The bed stands on four steerable, individually-locking castors [11].

☞ **Braking:** Push the foot lever down.

☞ **Driving:** Push the foot lever toward the corner pole.

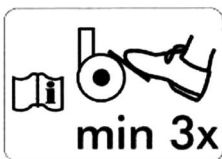

Vaara!
Warning!

■ Käytä vuoteen käytön yhteydessä umpinaisia kenkiä varpaiden suojaamiseksi mahdollisilta loukkaantumisilta.

■ Varmista, että vähintään kolme pyörää on lukittu.

■ In order to avoid toe injuries, wear closed shoes (and not sandals) when operating the bed.

■ Make sure that at least three of the castors have their brakes applied.



Varoitus!
Caution!

■ Vuode on oltava ala-asennossa liikuteltaessa.

■ Varmistakaa, että vuodetta siirreltäessä virtajohto on asetettu vuoteen päälle, ettei se putoa.

■ Varmista aina ennen vuoteen siirtämistä, että kaikkien pyörien jarrujen lukitus on avattu. Näin vältetään pyörien suurempi kuluminen ja mahdolliset hankautumisjäljet lattiasa.

■ Relocate the bed only when it is positioned in the lowest position.

■ Before relocating the bed, ensure that the transformer unit is securely positioned on the bed so that it cannot fall off.

■ Before moving the bed around, always ensure that all of the castor brakes have been released. This avoids excessive wear of the castor treads and prevents scuffing marks on the floor.

KOHOTTAUTUMISTELINE



Vaara!
Warning!

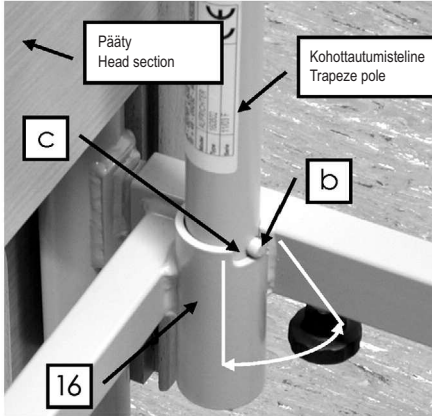

■ Kohottautumistelineen maksimi kantokyky alimmassa asennossa on 75 kg.

Vuoteeseen asennettu kohottautumisteline helpottaa potilasta vuoteesta nousesta ja siihen menossa.

Päädysssä, makuutasorungon molempien kulmien sisäpuolelle on asennettu kaksi pyöreää holkkia [16] kohottautumistelinettä varten. Holkkien ylälaudassa on kolo [c], joka yhdessä metallinastan kanssa [b] rajoittaa kohottautumistelineen liikkumaaluetta. Kohottautumisteline on asennettava sille puolen vuodetta, jota potilas käyttää sängystä nousestsa ja siihen mennessään.

Asentaminen

Kohottautumisteline [2] työnnetään holkkiin. Metallinasta [b] on asetettava holkin koloon [c]. Täten on rajoitettu kohottautumistelineen kääntymisaluetta.

Poisto

☞ Kohottautumisteline vedetään suoraan ylöspäin ulos holkista.

Kohottautumistelineen kääntöalue

Kohottautumistelinettä ei saa kääntää vuoteen ulkopuolelle. Muutoin on vaarana, että koko vuode kaatuu telineen painosta.

Metallisokan on aina oltava kolossaan.

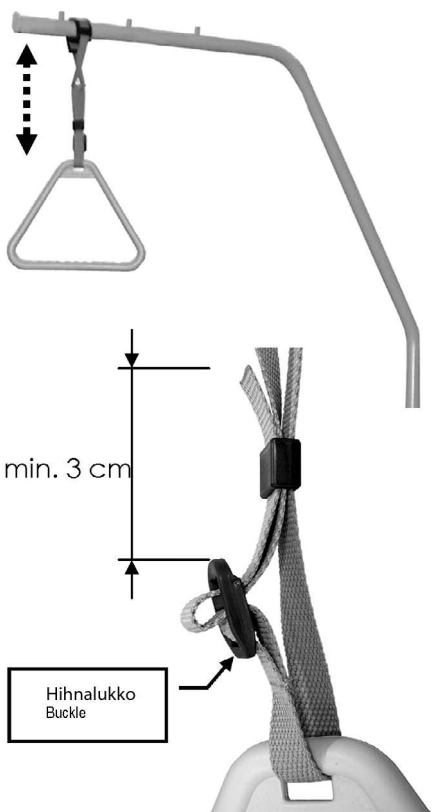
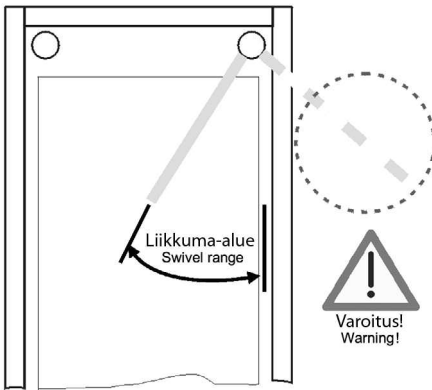

TARTTUMISKAHVA

Kohottautumisteline voidaan varustaa tarttumiskahvalla (kolmiokahva). Kahvan avulla potilas voi nousta ylös tai muuttaa asentoaan.

Tarttumiskahvan ja sen hihnan kunto on tarkistettava säännöllisesti (katso myös kappaletta 6). Vioittunut tarttumiskahva tai hihna on heti vaihdettava virheettömään.

Kestävyys

Tarttumiskahvassa on päivämääräeroitin. Tarttumiskahvan normaali käyttöikä on vähintään viisi vuotta. Sen jälkeen on silmämääräisesti tarkistettava säännöllisesti, voidaananko sitä käyttää edelleen.

Tarttumiskahvan säätöalue

Kohottautumistelineen käsikahvan korkeutta voidaan säädellä hihnasta n. 55 -70 cm:n välillä (mitattuna patjan yläreunasta).

☞ Tarttumiskahvan [1] kiinteä silmukka vedetään kohottautumistelineen ensimmäisen poikkitaivin yli.

☞ On varmistettava tarttumiskahvasta alaspäin vetämällä, että se on lujasti paikallaan.

TRAPEZE POLE

■ The maximum load of the trapeze pole is 75 kg at the front end.

The trapeze pole attached to the bed makes it easier for the patient to get into and out of bed.

In both corners of the head section of the reclining surface frame are two trapeze pole sockets [16]. The trapeze pole socket has a notch at the top [c], which together with the metal pin [b] restricts the swivel range of the trapeze pole. The trapeze pole should be installed on the side where the patient gets in and out of bed.

Attaching

☞ Insert the trapeze pole [2] into the socket. The metal pin [b] must be in the notch [c] of the socket.

Removal

☞ Pull the trapeze pole straight up out of the socket.

Trapeze pole swivel range

Do not swivel the trapeze pole outside of the bed. There is a danger that through the pull, the bed will tip over.

The metal pin must always be in the notch of the socket.

TRAPEZE

A trapeze (grab handle) can be attached to the trapeze pole. The patient can hold on to the trapeze to make it easier to change to a different position.

Regularly check the trapeze at the strap for any damage (see Chapter 6). A damaged trapeze or strap must immediately be exchanged.

Durability

There is a date clock on the trapeze. With normal use the trapeze will last for at least five years. Afterwards a sight check is to be performed periodically to determine if further use is permissible.

Adjustable range of the trapeze

The height of the trapeze can be adjusted by means of the strap to accommodate a range of about 55 cm to 70 cm (measuring from the top of the mattress).

☞ Push the loop of the trapeze [1] over the first stud of the patient grab handle pole.

☞ Test by tightly pulling the trapeze downward that it is secure.

Ohje: Kohottautumistelineen maksimaalinen kuormitettavuus ala-asennossa on 75 kg.

- Tarttumiskahvan korkeutta voidaan säätää hinnan avulla.
- On tarkistettava, että hihna on pujotettu hihnalukon läpi oikein.
- On myös huomioitava, että hinnan pää on ainakin 3 cm hihnalukon yli.

Useful Tip: The maximum lifting load of the trapeze pole is 75 kg at the front end.

- The height of the trapeze can be adjusted by means of the strap.
- Make sure the the strap is fed correctly through the buckle.
- Make sure that the end of the strap is at least 3 cm above the buckle.

SÄÄRIOISA (VALINNAINEN)

Jalkaosan ollessa nostettuna ylös voidaan säärriosaa [5] säätää yksilöllisesti. Sen avulla voidaan myös nostaa jalat suorina ylös, kun jalkaosa jätetään ala-asentoon. Siihen tarkoitukseen sääriosan alla on kaksi säätösapaa, jotka lukitsevat sääriosan haluttuun asentoon.

Nosto

☞ Sääriosaa vedetään sopivaan asentoon jalkopäästä eikä patjanpidikkeestä haluttuun asentoon. Sääriosa kiinnittyy tällöin itsestään salpaan.

Lasku

- ☞ Sääriosaa kohotetaan ensin ylimpään salpaan
- ☞ Sääriosa lasketaan sitten hitaasti alas.

LOWER LEG REST (OPTIONAL)

When the thigh rest is fixed, the lower leg rest [5] can be individually adjusted. For this reason there are two adjusting ratchets, which will lock the lower leg rest into position.

Raising

☞ Raise the lower leg rest on the foot end - not with the mattress brackets - up to the desired level. The lower leg rest will automatically snap into place.

Lowering

- ☞ First lift the lower leg rest all the way to the stopping point.
- ☞ Slowly lower the lower leg rest.



Vaara!
Warning!

Jalkaosan pudottaminen jarruttamatta aiheuttaa loukkaantumisvaaran.

Kun jalkaosa lasketaan, laskeutuu sääriosa automaattisesti mukana.

There is a potential for injury if the lower leg rest falls straight down.

If you lower the thigh rest, the lower leg rest will be lowered automatically.

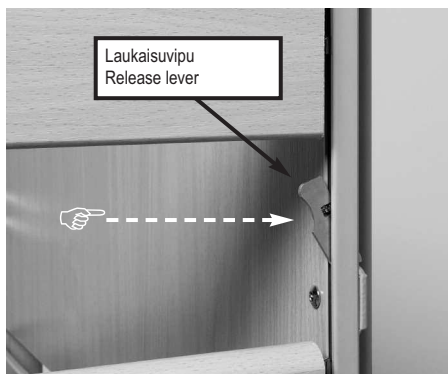

SIVULAI DAT

Sivulaidat suojaavat potilasta hoitovuoteesta putoamiselta. Niitä ei ole kuitenkaan suunniteltu estämään tarkoituksellista lähtemistä hoitovuoteesta.

Asennus

- ☞ Sivulaitapalkit [3] vedetään vuorotellen kummastakin päästä liukukiskoilla ylimmäiseen asentoon kunnes ne lukkiutuvat itsestään. Ne eivät saa liikkua ylös eikä alas.
- ☞ Oikea lukittuminen on tarkistettava painamalla ylintä laitapuuta kädellä.

Lasku

- ☞ Sivulaitapuita nostetaan kevyesti.
- ☞ Sitten painetaan laukaisuvipua [4] ja sivulaita lasketaan hitaasti alas.

SIDE RAILS

Side rails conveniently prevent the patient from falling out of bed accidentally. They do not, however, prevent a patient from leaving the bed.

Engaging

- ☞ Pull the side rail beams [3] on one end after the other until they lock in its highest position. You should not be able to move them up or down.
- ☞ Check that the side rail beams are locked into place by pushing on them from above.

Disengaging

- ☞ Lift the side rail beams slightly.
- ☞ Push the upper release lever [4] and slowly lower the side rail beams.



Vaara!
Warning!

Erityisturvaohjeet sivulaitoja käytettäessä:

- Käyttäkää vain teknisesti virheettömiä ja vahingoittumattomia sivulaitoja, jossa on oikea laitapuiden väli ja jotka kiinnittyvät tukevasti.

Special safety notes for use of side rail beams:

- Only use safely lockable, technically perfect, undamaged side rail beams with proper gap dimensions



■ Varmistakaa, että käytetään vain sopivia alkuperäisiä BURMEIER sivulaitoja, jotka ovat saatavana lisävarusteena tai ne ovat jo valmiiksi integroituna vuoteeseen.

■ Käytettäessä hoitovuodetta, jossa on sivulaidat, on harkittava tarkoin, onko kyseinen potilas sopiva niitä käyttämään. Erityisesti on tarkastettava laitapuiden väliä ja potilaan kehonrakennetta:

▶ Jos potilas on esim. erittäin sekava tai hyvin levoton, luopukaa sivulaidoista ja käyttäkää joitakin vaihtoehtoisia turvallisuus-toimenpiteitä kuten lepositeitä, lepositeitä, magneettisiteitä, turvapaitaa jne.

▶ Erityisen pienet ja hentorakenteiset potilaat tarvitsevat ylimääräisen suojan pienentämään sivulaitapuiden väliä. Siihen tarkoitukseen voidaan käyttää esim. sivulaitapehmusteita (lisävaruste, katso kappale 8), lepositeitä jne.

Vain näin voidaan taata sivulaitojen turvatehtävä ja minimoida vaara, että potilas jää puristuksiin tai jopa luiskahtaa lattialle laitojen välistä.

■ Käyttäkää vain tarkoitukseen soveltuvia DIN 13014 mukaisia, 10 - 18 cm paksuisia patjoja. Lisäksi patjan paloluokituksen tulee olla DIN 597 osien 1 ja 2 mukaisia.

■ Potilaan joutuessa käyttämään korotettua makuualustaa kuten esim. anti-dekubitus-patjaa hänen riittävää turvallisuuttaan ei voida taata, ellei sivulaitojen korkeus kuorimittamattomasta patjasta ole vähintäänkin 22 cm. Jos tästä turvakorkeudesta ei voida pitää kiinni, on etsittävä muita sopivia turvallisuutta lisääviä toimenpiteitä. Tällöin käytetään sivulaitoihin ylimääräistä laita-puuta (lisävaruste).

■ Vuoteenrungon ja sivulaitojen kiinnittimien mekaanisten osien kunto on tarkistettava säännöllisesti, jotta vikat huomattaisiin. Tätä ei tulisi tehdä vain sivulaitoja asennettaessa, vaan jatkuvassa käytössä säännöllisin välein (vähintäänkin ennen jokaista uutta käyttöä).

■ Potilaan turvallisuuden tähden estämään epähuomiossa tapahtuvat selkä- ja jalkaosien sähköiset säätömahdollisuudet on nämä toiminnot lukittava käsiohjaimesta, kun sivulaidat ovat nostettuna ylös (raajat voivat jäädä puristukseen selkä- ja jalkaosia säädettyäessä).

■ Varmistakaa sivulaitoja laskettaessa, ettei potilaan käsi tai jalka ole sivulaitojen liikkuma-alueella. Näin vältetään puristukseen joutuminen ja loukkaantuminen.

Jos näitä turvaohjeita ei noudateta, kun käytetään viallisia tai sopimattomia sivulaitoja tai sellaisia, jotka eivät lukkiudu kunnolla, on vaarana sivulaitojen väliin puristukseen jääminen tai putoaminen laitojen liian suuresta välistä.

■ Make certain that only suitable Original BURMEIER side rail beams are used, which have been approved for use with the bed model you are using or that are already integrated in the bed.

■ Before using side rail beams evaluate and take into account the clinical condition and any special problems of the patient

▶ If, for example, the patient is very bewildered or very anxious, forgo the side rails and use alternative safety measures such as a restraining belt or restraint sheets.

▶ For especially small, frail patients, additional protective measures for reducing the distance between bars on the side rails may be necessary. In these cases use, for example side rail foam covers (accessories, see chapter 8), retaining belts, etc.

This will effectively ensure patient safety by reducing the risk of becoming trapped or slipping through.

■ Only use appropriate, firm mattresses accord to DIN 13014 with a height of 10 to a maximum of 18 cm. Further, this mattress should be fire resistant according to DIN 597 Section 1 and 2.

■ If elevated patient positioning systems are employed, such as antidecubitus mattresses, an effective side rail height of at least 22 cm above the unweighted mattresses must be ensured. If this requirement is not met, the operator must take suitable measures to safeguard the patient. This can be done by using an attachable bar for side rails (Accessory).

■ The mechanical parts on the bed frame and the side rails which serve to protect the patient must be regularly examined for damage. This should not only happen before the installation of the side rail but also during use in shorter intervals (at least before every new assignment).

■ To safeguard the patient against unintentional adjustments, always lock the electrical adjustment of the back and thigh rests on electrical beds when the side rails are raised. Otherwise there is a risk of trapping limbs when the back and thigh rest are adjusted.

■ Before lowering the side rail beams make sure that the patient's limbs are clear of the side rail beams. This way you can avoid injuring the patient.

If these safety warnings are not observed there is a danger for the patient of being injured by the side rails, of falling out of bed because of too large a distance between the bars or because of damage, the use of unsuitable side rails or the incomplete locking of the side rail.

SELKÄOSAN HÄTÄLASKU

Sähkökatkoksissa tai sähkökoneiston toimintahäiriöissä voidaan ylhäällä oleva selkäosa laskea käsin alas.

Tässä tarvitaan ehdottomasti kahta henkilöä!



Näiden turva- ja käyttöohjeiden huomiotta jättäminen voi johtaa selkäosan hallitsemattomaan putoamiseen, ja tämä voi aiheuttaa potilaan ja käyttäjän vakavan loukkaantumisen!

Tämän vain äärimäisessä hätätilanteessa käytettävän vuoteen laskun saa tehdä vain henkilö, joka hallitsee täysin alla olevat käyttöohjeet.

Suosittelemme vakavasti harjoittelemaan tämän huolellisesti moneen kertaan etukäteen normaalioloissa, jotta hätätilanteissa osataan toimia oikein ja nopeasti.

EMERGENCY LOWERING OF THE BACK REST

The upright back rest can be lowered manually in case of a power outage or failure of the power supply or the electrical drive systems.

In this case two users are absolutely necessary!

Disregarding these safety guidelines and instructions may cause the backrest to fall out of control, which could lead to serious injuries for the user and the patient!

Emergency lowering may only be carried out in the case of extreme emergency and by users who have a complete command of the procedures below.

We strongly advise you to practice emergency lowering of the backrest under normal conditions so that in case of an emergency you will be able to react quickly and properly.

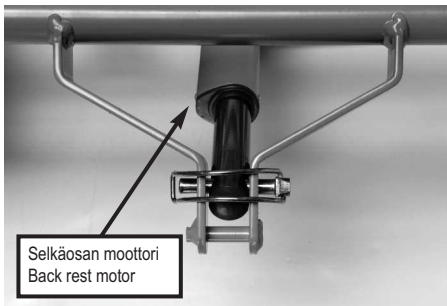

☞ Selkäosaa täytyy keventää ennen laskemista.

☞ Sitä varten toinen henkilö nostaa kevyesti selkäosaa ylöspäin pääpuolen ylimmästä reunasta ja pitää sen tässä asennossa koko ajan.

☞ Before the emergency lowering, ease the load on the backrest.

☞ The first user raised the back rest slightly by the outside edge of the head section and holds it in this position.

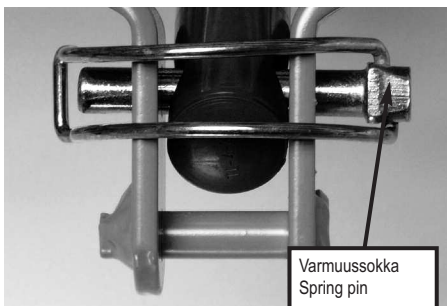

☞ Toinen henkilö poistaa vasta nyt varmuussokan Sitä varten kallistetaan taivutettu sanka pois ja vedetään varmuussokka yhdessä sangan kanssa pois selkäosan moottorin nostovarresta.

☞ Moottori on nyt irrotettu selkäosasta ja se putoaa alas.

☞ Nyt laskee toinen, joka on pidellyt selkäosaa koko ajan ylhäällä, sen varovasti alas.

☞ The second user now removes the spring pin. To do this swing away the bent bracket and pull the spring pin along with the bent bracket out of the connecting mount of the back rest motor.

☞ The motor has now been detached from the back rest and swings down.

☞ Now the first user carefully lowers the back rest.



Jos selkäosa putoaa holtittomasti alas, voi potilas ja/tai käyttäjä loukkaantua!

☞ Jotta vuoteen normaali käyttötila saataisiin takaisin, selkäosan moottorin nostovarsi on asennettava takaisin ja kiinnitettävä varmuussokan avulla selkäosan kiinnittimeen.

If the back rest falls out of control, the patient and the second user may be injured!

☞ To convert the bed back to its normal operating state: Swing up the connecting mount and secure the spring pin, then turn over the bent bracket.

PUHDISTUS JA DESINFIOINTI

YLEISTÄ

Tärkein toimenpide ja edellytys onnistuneeseen kemialliseen desinfiointiin on oikea puhdistaminen.

Yleensä hoitovuoteen normaali rutiinomainen puhdistaminen on hygieenisesti riittävä, jos vuodetta käyttää sama potilas.

Koko vuoteen desinfiointi täytyy tehdä vain siinä tapauksessa, kun se on näkyvästi saastunut tartunnan saaneesta tai mahdollisen tartunnan saaneesta aineesta (veri, uloste, mätä) tai lääkärin määräyksestä infektiosairauksissa.

Vuode on puhdistettava ja pyyhittävä desinfiointiaineella aina, kun siihen vaihdetaan uusi potilas!



Varoitus!
Caution!

Ennen puhdistustyön aloittamista on huomioitava seuraavaa:

- Pistoke on vedettävä pois pistorasiasta ja se on säilytettävä niin, ettei se joudu tekemisiin runsaan veden tai puhdistusaineiden kanssa (asetetaan muovipussiin).
- Varmistakaa, että kaikki verkkoliitännät ovat asianmukaisia.
- Missään sähköosassa ei saa olla ulkoisia vikoja. Jollei tätä huomioida, voi veden tai puhdistusaineiden joutuminen sähköosiin aiheuttaa niiden toimintahäiriön tai vioittumisen.
- Ennen uudelleen käyttöönottoa tulee varmistaa pistokkeen kuivaamisella tai kuivaksi puhaltamisella, ettei sähköliitännöissä ole jäännöskosteutta.
- Sähkökomponenttien puhdistaminen vesisuihkulla, paineilma-pesurilla tai vastaavalla on kielletty!
Pyyhkikää vain kostealla puhdistusliinalla!
- Jos epäillään, että vesi tai muu kosteus on päässyt sähkökomponentteihin, pistoke vedetään heti pistorasiasta tai sitä ei saa panna siihen uudelleen. Vuoteeseen on selvästi kirjoitettava lappu, että se on "epäkunnossa" ja vuode on otettava pois käytöstä. Asiasta on ilmoitettava heti vastuussa olevalle haltijalle.
- Näiden ohjeiden noudattamatta jättäminen voi aiheuttaa suuriakin konevahinkoja ja muita seuraamuksia!

CLEANING AND DISINFECTING

GENERAL

Cleaning is the most important requirement for a successful chemical disinfection.

Generally a routine cleaning of the bed, if used by the same patient, is hygienically sufficient.

Disinfection of the bed frame is only necessary in case of visible contamination with infectious or potentially infectious material (blood, stool, pus) or by presence of an infectious disease under the direction of a physician.

The bed must be cleaned and washed down with disinfectant in case of a patient change!

Before beginning the cleaning, please note:

- Unplug the power cable from the wall socket and store it in such a way that it does not come into excessive contact with water or other cleaning solutions (store in plastic bag).
- Ensure that all plugs on the transformer unit and the drive motors are plugged in properly.
- None of the electrical components must show any visible damage; otherwise water or cleaning solution could penetrate. This could lead to malfunction or damage to the electrical components.
- Before operating the bed again, make sure that there is no residual moisture on the electrical contacts, by drying or blowing on the power plug.
- The electrical components must not be cleaned with a water jet, a high pressure cleaner or other similar device!
Clean only with a moist towel.
- If you suspect that water or any other form of moisture has penetrated the electrical components, pull the power plug out of the wall socket immediately. If already disconnected from the power supply, make sure it is not plugged in again. Clearly mark the nursing bed as "Defective" and take it immediately out of service. Report this to the operator promptly.
- Failure to follow these directions could lead to major damage of the bed and its electrical components and lead to subsequent malfunctions.

PUHDISTUS- JA DESINFIOINTISUUNNITELMA

- Vuodevaatteet otetaan pois ja annetaan pestäviksi.
 - Kaikki pinnat, mukaan lukien lamellipohja, makuutason muoviosat tai verkkopohja puhdistetaan miedolla ja ympäristöystävällisellä pesuaineella. Sama koskee käsiohjainta.
 - Vuode tulee tämän jälkeen pyyhkiä tarkoitukseen sopivalla desinfiointiaineella, jos vuode on näkyvästi saastunut tartunnan saaneesta tai mahdollisen tartunnan saaneesta aineesta. On käytettävä kullekin pinnalle sopivia desinfiointiaineita DGHM:n (Saksan hygienian- ja mikrobiologian laitos) listan mukaisesti. Sama koskee kaikkia vuoteita, joissa potilas on sairastunut sellaisiin tarttuviin tauteihin, jotka on ilmoitettava viranomaisille infektiosuojalain § 6:n esiintymät tai infektiot (esim. MRSA, VRE) ja kaikki teho ja tartuntatautienosaston sängyt. Tällöin on huomioitava DGHM -listassa annettujen aineiden oikeat pitoisuudet.
 - Pyörät on desinfiointava vain silloin, jos ne ovat näkyvästi saastuneet tartunnan saaneesta tai mahdollisen tartunnan saaneesta aineesta.
- Ohje:** Jatkuva desinfiointi on tehtävä niissä vuoteissa, joissa olevat potilaat ovat sairaalarekennuksessa sairastuneet vastustuskykyisistä taudinaiheuttajista (esim. MRSA).

KÄYTTÄJÄN JA AMMATTIHENKILÖSTÖN OHJEISTUS

Jotta varmistetaan, että puhdistuksessa ja desinfiointissa toimitaan oikeassa järjestyksessä, suosittelemme käyttäjille ja ammattihenkilöstölle oikeanlaista neuvontaa ja koulutusta. Seuraavia kohtia on painotettava, jotta niitä noudatetaan:

- Puhdas vuode on kuljetettava potilaan käyttöön siten, ettei se likaannu matkalla tai joudu kontaktiin taudinaiheuttajien kanssa
- Kun vuode puretaan osiin, on suositeltavaa, että se puhdistetaan tällöin heti ja pyyhitään desinfiointiaineella. Ammattihenkilöstön on tiedettävä, kuinka puhdistus ja desinfiointi tehdään, ja toimittava sen mukaisesti (haltijan antamat ohjeet työnsuoritusjärjestykselle ja jokaiselle yksittäiselle toimenpiteelle). Tällöin on huomioitava, että käytetään vain DGHM-listan desinfiointiaineita, siinä määrättyillä pitoisuuksilla. Desinfiointiaineen on oltava sopiva kullekin pinnalle.
- Ammattihenkilöstö on varustettava tätä työtä varten nestettä läpäisemättömillä (kertakäyttö) esiliinoilla ja käsineillä.
- Työssä on käytettävä vain käyttämättömiä, puhtaita puhdistusliinoja, jotka käytön jälkeen laitetaan pesuun.

CLEANING AND DISINFECTION PLAN

- Remove the bed sheets and give them to the laundry.
 - Clean all surfaces including the slatted boards and the reclining surface made of plastic inserts or wire mesh base with a mild and environmentally safe cleaning solution. This also applies to the hand switch.
 - If the bed has visible contamination e.g. infectious or potentially infectious material has polluted it, it must be disinfected by wiping after cleaning. Use approved disinfectants for each surface according to the products listed by the DGHM (German Organization for Hygiene and Microbiology). This also applies to all beds from patients with illnesses subject to report according to §6 of the infection control law (German abbreviation: IfSG, Protection against Infection Act), colonization or infection with treatment resistant pathogens (e.g. MRSA, VRE) and all beds from the intensive care and infection control units. Use only the DGHM approved disinfectant in the approved concentration.
 - Disinfecting the castors is only necessary when visibly contaminated by infectious or potentially infectious material.
- Notice:** Continuous disinfection is only necessary for patients with a treatment resistant pathogen (e.g. MRSA) within the hospital.

INSTRUCTING THE USER AND QUALIFIED PERSONNEL

To guarantee the correct procedure for cleaning and disinfection is followed, we recommend to correctly instruct the handler and qualified personnel. Thereby communicating that the following points need to be observed:

- The clean bed is to be transported to the patient's home in such a way that it does not become polluted or contaminated.
- When disassembling the bed we recommend cleaning and disinfecting it right away. The qualified personnel should be familiar with the steps necessary to thoroughly clean and disinfect (the operator will provide the individual steps necessary). It is necessary to use only the DGHM approved disinfectant in the approved concentration. The disinfectant must be appropriate for the surface being cleaned.
- The qualified personnel must be equipped with water-tight one-time-use aprons and gloves.
- Only fresh and clean towels must be used to clean and disinfect, these must then be given to the laundry.

■ Viimeisenä puhdistuksen osana on, että ammattihenkilöstön on ennen paikalta lähtemistä desinfiointava huolellisesti kätensä ja vasta sitten he voivat siirtyä seuraavalle työpaikalle. Tähän tarkoitukseen ammattihenkilöstön varusteisiin kuuluu käsien puhdistukseen sopiva desinfiointi ainepullo (pumppupullo).

Vuoteen heti tapahtuvalla puhdistamisella on se etu, ettei yhtäkään puhdistamatonta vuodetta tai vuoteen osaa kuljeteta samanaikaisesti samassa autossa puhdistettujen vuoteiden kanssa. Tällä tavalla estetään potentiaalisten tarttuvien taudinaiheuttajien siirtyminen käytetystä vuoteesta, johon niitä on mahdollisesti jäänyt. Taudinaiheuttajien leviäminen tarttuviksi infektioiksi vältetään täysin, kun näitä suosituksia noudatetaan tarkasti.

Jos vuodetta ei oteta heti uudelleen käyttöön, se on säilytettävä suojattuna (peitettynä) pölyltä ja vahingossa tapahtuvalta likaantumiselta ja etteivät bakteerit saastuta sitä.

PUHDISTUS- JA DESINFIOINTIAINEET

Jotta hoitovuode pysyy mahdollisimman pitkään hyvässä kunnossa, on seuraavia suosituksia noudatettava:

- Pintojen on oltava täysin eheitä, ja kaikki viat on korjattava heti.
- Suosittelemme puhdistusta pyyhkimällä (kosktealla). Puhdistusainetta valittaessa on huomioitava; että se on mieto (iho- ja pintaystävällinen) ja luontoa säästävä. Yleensä kaikki kotitaloudessa käytetyt puhdistusaineet sopivat.
- Maalattujen metalliosien puhdistukseen ja hoitoon sopii pyyhkiminen miedoilla kotitalouksissa yleisesti käytetyillä puhdistusaineilla.
- Pyyhkimisdesinfiointiin on käytettävä siihen tarkoitukseen määriteltyjä desinfiointiaineita DGHM desinfiointiainelistan mukaan (siinä suositeltuine vahvuuksineen). Desinfiointiaineita ja niiden vahvuuksia joita mm. Robert Koch Instituutin () listassa on annettu, saa käyttää vain infektioiden suojalakien mukaisissa kulkutautitapauksissa ja silloin vain, kun terveysviranomaiset ovat niitä määränneet.
- Huolimatta vuoteen pintojen erinomaisesta mekaanisesta kestävydestä tulee naarmut ja iskut, jotka ovat vahingoittaneet maalipintaa syvältä, korjata sopivilla korjausaineilla kosteusvaurioiden estämiseksi. Kääntykää asiassa BURMEIER:in tai jonkin oman valintanne mukaisen alan ammattiliikkeen puoleen.

■ After cleaning the bed, the qualified personnel must also disinfect their hands before going to the next patient. An appropriate disinfectant dispenser should be part of the qualified personnel's gear.

The immediate cleaning of the bed while disassembling has the benefit of not transporting "dirty" beds or bed parts along with clean ones in the same truck. A transfer of potentially infectious spores which may be clinging to the used bed may be avoided. A transfer of spores of a hospital-acquired infection will be avoided with strict adherence to these recommendations.

If the beds are to be stored for a while, they should be covered to keep them free of dust, accidental pollution and contamination.

CLEANING SUPPLIES AND DISINFECTANTS

Make use of these recommendations to keep the bed serviceable for a long time.

- The surfaces must be intact; any damage should be repaired immediately.
- We recommend a (damp) wash down. When choosing the cleaning solution make sure it is mild (gentle to skin and surfaces) and environmentally friendly. In general a regular household cleaner can be used.
- For cleaning the coated metal parts use a wet cloth with regular household cleaners.
- The disinfectant used for the wash down should be one approved for the purpose and listed by the DGHM (in the recommended dosage). Disinfectants and concentration listed by the Robert-Koch-Institute (the former Bundesgesundheitsamtes) should only be used in case of an epidemic according to the infection safety law and only on the orders of the appropriate health department.
- Despite the excellent mechanical resistance of the bed, scratches, markings, etc. which penetrate the coating should be resealed using a suitable medium to prevent the penetration of moisture. Contact BURMEIER or your specialized dealer with any questions.



Varoitus!
Caution!



Tärkeää!
Important!

■ Hankausjauheiden, ruostumattoman teräksen hoitoaineiden, hankausainetta sisältävien puhdistusaineiden ja hankaussien käyttö on kielletty. Tällöin saattavat pinnat vahingoittua.

■ Do not use scouring agents, stainless steel cleaners, abrasive cleaning agents or scouring pads. These substances can damage the surface.

Ohje:

Aldehydipohjalta tehtyjen pintojen desinfiointiaineilla on yleensä se etu, että niillä on todettu olevan laaja vaikutusspektri, suhteellisen vähäinen proteiinivirhe ja ne ovat luontoa säästäviä. Niiden huonona puolena on, että ne voivat allergisoida ja ärsyttää. Glucoprotamiinipohjaisilla aineilla ei ole tätä huonoa puolta ja ne ovat myös vaikuttavia, mutta useimmiten hieman kalliimpia. Desinfiointiaineet, joissa on klooria sisältäviä yhdisteitä, voivat sitä vastoin syövyttää metallia, muoveja, kumia ja muita materiaaleja, jos ne ovat pitemmän aikaa kontaktissa tai liian korkeina pitoisuuksina. Sen lisäksi näiden aineiden kohdalla on huomioitava, että ne ovat limakalvoja ärsyttäviä ja ympäristön sietokyky niihin on huono.

Notice:

Surface disinfectants based on aldehyde generally have the advantage of working on a large array of pathogens, have a relatively low protein error and are environmentally friendly. Its main disadvantage is the allergy-causing and irritation potential. Compounds on the basis of glucoprotamine do not have this disadvantage and are very effective, though mostly more expensive. Disinfectants on the basis of chlorine splitting combinations, with prolonged contact or in too high doses, can be corrosive to metals, plastics, rubber and other materials. In addition to this, the compounds have a high protein error, are irritants to the mucous membranes and are not environmentally friendly.

DESINFIONINTIAINEIDEN KÄSITTELY

- Seuratkaa tuotteiden käyttöohjeita ja niiden valmistajan antamia ohjeita. On käytettävä täsmällistä annostelua! Suosittelemme automaattista annostelulaitetta.
- Aine on sekoitettava kylmään veteen, jotta vältetään limakalvoja ärsyttäviä höyryjä.
- Suoraa ihokontaktia vältetään käyttämällä suojakäsineitä.
- Valmista pintojen desinfiointiaineesta ja siinä uivaa puhdistusliinaa ei pidä säilyttää avoimessa astiassa. Astiat on suljettava kansilla!
- Puhdistusliinan kostutukseen on käytettävä suljettavia pumppupulloja.
- Pintojen desinfioinnin jälkeen huone on tuuletettava.
- Desinfiointi on tehtävä pyyhkimällä eikä suihkeella! Muutoin suuri osa desinfiointiaineesta leviää suihkesumuna ilmaan ja sitä joudutaan hengittämään.
- Tämän lisäksi pyyhkimisvaikutus on tärkeä puhdistustekijä.
- Suurille pinnoille ei pidä käyttää alkoholia.

CONTACT WITH DISINFECTANTS

- Follow the guidelines for each product and manufacturer. Observe the exact dosage! We recommend automatic dosage apparatus.
- Always mix the solution with cold water, to avoid vapors that aggravate the mucous membranes.
- Wear gloves to avoid direct skin contact.
- Do not store the mixed disinfectant in open containers with the cleaning rag inside. Close the container!
- Use closeable bottles with dosage pumps for wetting the cleaning rag.
- After finishing the surface disinfection ventilate the room.
- Use a wipe down disinfecting method, do not use a spray. Using the disinfectant as a spray causes the disinfectant to turn into a mist which could be inhaled.
- The wipe-down disinfection plays a major part.
- Do not use alcohol for larger areas.

Lakiperusteet

Hoitovuoteen haltijan velvollisuus on pitää seuraavien säännösten mukaisesti:

- ♦ Lääkinnällisten laitteiden käyttäjä säännöksen § 4 (kunnossapito)
- ♦ Ammattijärjestöjen toimintaohje BGV A3 (sähkökäyttöisten, paikkaa vaihdettavien ammatillisessa käytössä olevien lääkintälaitteiden testaus).

Lääkinnälliset laitteet /-tuotteet on koko niiden käyttöajan pidettävä asianmukaisessa ja turvallisessa kunnossa. Tähän kuuluu säännöllinen ja ammattimaisesti suoritettu huolto ja säännölliset turvallisuustarkastukset.

Jos vuode on myyty kotikäyttöön (ei laitospäätöön), suosittelemme säännöllisten turvallisuustarkastusten suorittamista, vaikkeivät ne ole pakollisia kotikäytössä.



Tärkeää!
Important!

Haltijan ohjeet

Tämä hoitovuode on suunniteltu ja valmistettu pitkäaikaiseen, toimintavarmaan käyttöön. Asianmukaisesti säädettäessä ja käytettäessä vuode kestää n. 2 - 8 vuotta riippuen käyttöolosuhteista ja siitä, kuinka usein/taajaan sitä käytetään.



Vaara!
Warning!

Usein tapahtuvien kuljetusten yhteydessä, purkamisessa ja uudelleen asentamisissa, asiattomissa käytöissä tai pitkäaikaiskäytössä ei voida sulkea pois mahdollisuutta, että vikoja, rikkoontumisia tai kulumisvaurioita voi syntyä. Tämä voi johtaa vaaratilanteisiin, jollei vikoja huomata heti ja korjata välittömästi.

Legal Principles

In accordance with:

- ♦ Medizinprodukte-Betreiberverordnung § 4 (Maintenance)
- ♦ Berufsgenossenschafts-Vorschrift BGV A3 (Testing of mobile electrical equipment in industrial use)

operators of nursing beds are obligated to keep medical products in a safe state throughout their entire service life. This also includes regularly carrying out expert maintenance as well as safety checks.

If a bed is purchased for domestic use (not for commercial use), the regular safety inspection is not compulsory but is still recommended by the manufacturer.

Notice for Operators

This bed has been constructed and built to last safely for a long time. With appropriate operation and use, this bed has a life expectancy of 2 to 8 years. The life expectancy is based on the conditions and frequency of use.

Through repeated transport, assembly and disassembly, improper operation as well as long time use, it is possible that damage, defects and deterioration can occur. These deficiencies can lead to danger if they are not recognized and quickly fixed.

Lakiin perustuvat määräykset säännöllisesti suoritettavista tarkastuksista takaavat lääkinnälliselle laitteelle jatkuvan turvallisen kunnan.

Lääkinnällisten laitteiden käyttäjä säännösten § 4:n mukaisesti huoltaja veloitetaan vuoteen kunnossapitoon. Tästä syystä sekä haltijan että myös käyttäjän on säännöllisesti tehtävä alla mainitut tarkastukset ja toimintojen testaukset.

Käyttäjän on kiinnitettävä huomiota hänen tehtävään oleviin lakiin perustuviin tarkastuksiin.

Because of this there are legal bases for the regular enforcement of tests to ensure the safe condition of this medical product.

According to § 4 of the Medizinprodukte-Betreiberverordnung operators are obliged to maintain the product. Because of this the following regular inspection and function controls are to be performed by the operator as well as the user.

Point out these necessary tests to the user.

KÄYTTÄJÄN TARKASTUS

Vaikkakin tekninen huoltohenkilökunta tekee säännöllisesti vuoteen laajan tarkastuskontrollin, on myös normaalin käyttäjän (hoitohenkilöstö, hoitavat omaiset jne.) tehtävä suppeampi toiminnan- ja ulkoasun tarkistus lyhyin, säännöllisin välein sekä aina ennen uuden potilaan sijoittamista vuoteeseen.

BY THE USER

Along with the regular substantial tests by technically qualified personnel, the normal user (nurses, supporting relatives, etc.) must also perform a sight and function check at shorter, regular intervals, as well as before a new patient.



- Löydettäessä vikoja tai toimintahäiriöitä on vuode heti kytkettävä irti sähkövirrasta ja vedettävä niin kauaksi aikaa pois käytöstä, kunnes vahingoittuneet osat on joko vaihdettu uusiin tai korjattu.
- Kääntykää viallisia osia vaihdettaessa tai korjausasioissa vastuussa olevan haltijan puoleen.

- If damage or a malfunction is suspected, take the bed out of service immediately and disconnect it from the power until an exchange or repair can be made!
- Contact your operator regarding exchange or repair of faulty parts.

Suositus

Sähköisten ja mekaanisten komponenttien tarkastukset tehdään kerran kuukaudessa. Lisäksi tulee tarkastaa sähköjohdot ja käsiohjaimen johto jokaisen mekaanisen kuormituksen ja jokaisen paikan vaihdon jälkeen.

Apuna voidaan käyttää **sivulla 34** olevaa tarkastuslistaa.

Recommendation:

All electrical and mechanical components should be tested monthly. The main power cable as well as the hand switch cable should be checked after every mechanical load and after every relocation.

For this purpose use the checklist on **page 35**.

Käyttäjän tarkastuslista:

Tarkastus		OK	ei OK	Vikojen laatu
Sähkökomponenttien ulkoinen tarkastus				
Käsiohjain ja sen johto	viallinen, johdon liitäntä			
Virtajohto	viallinen, johdon liitäntä			
Käsiohjain	viallinen, suojakalvo			
Muuntaja	viallinen, johdon liitäntä			
Mekaanisten komponenttien ulkopuolinen tarkastus				
Kohottautumisteline, sen holkki	viallinen, vääntynyt			
Vuoteenrunko	viallinen, vääntynyt			
Joustosäleppöjä	viallinen, sälöjä			
Puosat	viallinen, sälöjä			
Makuutasorunko	viallinen, vääntynyt			
Sivulaitapalkit	viallinen, sälöjä			
Sähkökomponenttien toiminnan testaus				
Käsiohjain	toiminnan testaus, lukitustoiminto			
Mekaanisten komponenttien toiminnan testaus				
Selkäosan lasku hätätilanteessa	testaus käyttöohjeen mukaisesti			
Pyörät	liikkuminen, lukitus			
Pyälletypäiset ruuvit	tiukasti paikallaan			
Sivulaidat	lukittuvat, avautuvat			
Sääriosa	lukittuu			
Lisävarusteet (esim. kohottautumisteline, kahva)	lujuus, viat			
Testaajan allekirjoitus:	Testauksen tulos:			Päivämäärä:

Checklist: Test protocol by the user

Test	OK	Not OK	Defect description
Visual check of electrical components			
Hand switch and cable	Damage, Cable Routing		
Cable harness	Damage, Cable Routing		
Hand switch	Damage, Foil		
Transformer unit	Damage, Cable Routing		
Visual check of mechanical components			
Trapeze pole/Socket	Damage, Deformation		
Bed frame	Damage, Deformation		
Spring wood slats	Damage, Splinters		
Bed box	Damage, Splinters		
Reclining surface frame	Damage, Deformation		
Side rail	Damage, Splinters		
Function test of electrical components			
Hand switch	Functiontest, Blocking function		
Function test of mechanical components			
Emergency lowering of backrest	Test according to instruction manual		
Castors	Free movement an locking		
Knurled screws	Tight fit		
Side rail	Safe locking/unlocking		
Lower leg rest	Latching		
Accessories (e.g. trapeze pole, trapeze)	Secure, Damage		
Signature of the tester:	Result of the test:		Date:

HALTIJAN TARKASTUS

Lääkinnällisten laitteiden käyttäjä säännösten (MPBetreibV) § 4:n mukaisesti haltija velvoitetaan tarkistamaan vuoteen turvallinen käyttökunto joka kerta, kun se asennetaan uudelleen, jokaisen huollon jälkeen ja jatkuvassa käytössä säännöllisin välein.

Nämä tarkastukset on toistettava säännösten mukaisten huoltotöiden yhteydessä käyttötilanteen mukaan. Ennalta määrätyt testaukset ovat lääkinällisten laitteiden käyttäjä säännösten MPBetreibV § 4:n mukaisia ja täyttävät myös ammattikuntalaitoksen määräykset paikkaa vaihdettavista, sähkökäyttöisistä ammatillisessa käytössä olevista lääkintälaitteista BGV A3:n mukaisesti.

♦ Seuraavaa DIN EN 62353:n mukaista järjestystä on noudatettava:

I. Ulko-osun tarkistus

II. Sähkömittaus

III. Toiminnan testaus

♦ Vain asiantuntijat, joilla on tarvittava koulutus, kokemus ja asianmukaiset laitteet, voivat tehdä tämän tarkastuksen ja testaustulosten arvioinnin ja kirjaamisen lääkinällisten laitteiden käyttäjä säännösten MPBetreibV § 4:n mukaisesti.

♦ Sähkömittauksen DIN EN 62353:n mukaan saa tehdä sopivilla mittausvälineillä vain sähköalan ammatillisen koulutuksen saanut henkilö [BGV A3:n mukaisesti]. Hänellä on oltava lisäksi sekä lääkinälliset että laitespesifiset tiedot.

♦ Testaustulosten arvioinnin ja kirjaamisen saa tehdä vain sähköalan asiantuntija, jolla on lisäksi lääkinälliset ja laitespesifiset tiedot.

♦ Muuntajan testauksessa suoritetaan vuotovirran mittaus. Vuodetta voidaan käyttää heti sen jälkeen kun muuntaja on korvattu uudella muuntajalla.

♦ BURMEIER suorittaa muuntajan testaukset huoltopalveluna. Muuntaja voidaan lähettää testattavaksi Stieglmeyerille/BURMEIER:ille; kysykää tarkemmat ohjeet ja tiedot, yhteystiedot sivulla 42.

BY THE OPERATOR

The operator of the nursing bed according to MPBetreibV § 4 is obligated with every new assembly, every maintenance and throughout the operation, to perform regular inspections, to ensure the safe condition of the nursing bed.

These tests are to be repeated during regular maintenance and depending on the use according to MPBetreibV § 4 and from the Directive of the German Employers Liability Insurance Association according to BGV A3.

♦ Observe this sequence for the inspection according to DIN EN 62353:

I. Visual inspection

II. Electric Measurements

III. Function Test

♦ The performance of the function test as well as the rating and documentation of the test results can, according to MPBetreibV § 4 only be performed by experts with the appropriate knowledge, training and experience as well as the tools necessary to perform it according to the rules.

♦ The performance of electrical measurements according to DIN EN 62353 can, with availability of proper measuring equipment, also be performed by an electro-technically trained person [according to BGV A3] with medical and appliance specific training.

♦ The assessment and documentation of the test results can only be performed by an expert with the corresponding knowledge, training and experience.

♦ The testing of the transformer unit only requires measurement of the leakage current. The bed can therefore be used again once the transformer has been replaced with a new unit.

♦ BURMEIER offers transformer testing as a customer service. Send the transformer unit back to BURMEIER and receive a tested replacement unit. Contact us for further details; Address see page 42.

ULKOISEN MUUNTAJAN VUOTOVIRRRAN TESTAUS

TEST OF WORKING ELECTRIC CYCLE

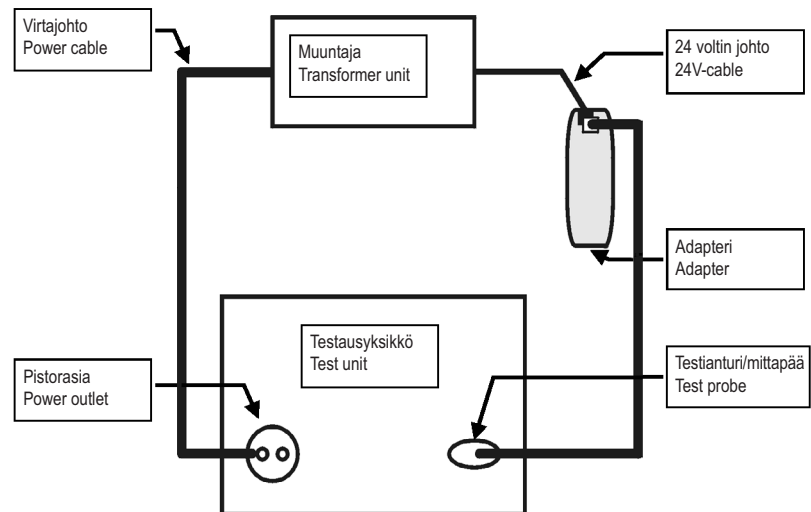
**Valmistelu:**

- Irrottakaa virtajohto seinäpistorasiasta.
- Irrottakaa 24 voltin johto muuntajan liitinosasta/vuoteesta.
- Työntäkää 24 voltin virtajohdon liitin adapteriin (ylimääräinen varuste, saatavana BURMEIER:ilta).
- Kytkekää adapteri testausyksikön testianturiin.
- Työntäkää muuntajan virtapistoke testauslaitteen testipistorasiaan.

Preparation:

- Unplug the power plug of the transformer unit from the wall socket.
- Unplug the 24 volt cable of the transformer unit from the connecting socket.
- Plug the plug of the 24 volt cable in the adapter (extra accessory; request from BURMEIER).
- Connect the adapter with the test probe of the test unit.
- Plug the transformer power plug into the power socket of the test unit.

Testauksen kulku

- Vuotovirrantestaus: suora tai jännösvirta DIN EN 62353:n mukaisesti
- Vuotovirran testataan mittauslaitteen valmistajan tietojen mukaisesti.

Raja-arvo:

- Vuotovirta pienempi kuin 0,1 mA.

Testausväli:

Suosittellemme vuosittaista silmämääräistä tarkistusta ja toimintojen testausta. Jos testi osoittaa kaiken olevan kunnossa, riittää sähkötoimintojen testaus joka kymmenes vuosi.

Tarkastus- ja testausväli voidaan käyttötilanteen mukaisesti pidentää enintään kahteen vuoteen todistetun virhemarginaalin ollessa 2 % (katso myös BGV A3: § 5, taulukko 1B).

Test method:

- Output power test: direct or differential according to DIN EN 62353
- Output power test according to the test unit manufacturers instructions.

Limit:

- Output power less than 0.1mA.

Test cycle:

We recommend a yearly visual inspection and performance check. If this checks was been ok, an electrical testing suffices every ten years.

If the 2% error quota (see BGV A3: §5, table 1 B) is shown to have been observed, the test cycle for inspections and functional testing can be extended to a maximum of two years.



Vaara!
Warning!

Jos vikoja tai toimintahäiriöitä ilmenee, on vuode heti irrotettava pistorasiasta ja vedettävä pois käytöstä niin kauaksi aikaa, kunnes vahingoittuneet osat on korjattu tai vaihdettu uusiin!

If damage or a function error is suspected take the slatted frame out of service immediately and disconnect it from the power until an exchange or repair can be made!

Vikojen tarkastustodistuksena voidaan käyttää sivuja 38 ja 39.



The test protocol draft on pages 40 and 41 can be used.

Tilaja / lääkinällinen yksikkö / hoitolaitos:						
Osoite:						
Tehty tarkastus: <input type="checkbox"/> uusintatarkastus <input type="checkbox"/> tarkastus ennen ensikäyttöä						
<input type="checkbox"/> _____ <input type="checkbox"/> tarkastus korjauksen/huollon jälkeen						
Laite: <input type="checkbox"/> sairaalasänky <input checked="" type="checkbox"/> hoitovuote		Turvaluokka: <input type="checkbox"/> I <input checked="" type="checkbox"/> II				
Vuodetyyppi: DALI LOW ENTRY 24 voltia		Varastonumero:				
Käyttöpaikka:		Sarjanumero:				
Hyväksyntäluokka (IEC 60601-2-52): <input type="checkbox"/> 1 <input type="checkbox"/> 2 <input type="checkbox"/> 3 <input type="checkbox"/> 4 <input type="checkbox"/> 5						
Valmistaja: Burmeier GmbH & Co. KG		Sovellus: ei ole				
Käytetty testauslaite (malli/kalustenumero):		1.				
MDD:n mukainen luokitus: Luokka I		2.				
I. Ulkoinen silmä määräinen tarkastus				ok	ei ok	puutteet
Sähkökomponenttien ulkoinen tarkastus						
Tarrat, tyyppikilvet	Paikoillaan, luettavat					
Muuntajan kotelo	Viallinen					
Moottorin kotelo ja nostovarret	Hyvin paikallaan, vialliset					
Moottorin tappi	Lukkolaatan oikea asento					
Käsiohjain	Viallinen, kalvo					
Moottorin ja käsiohjaimen johdot	Vialliset, venyneet, pois paikoiltaan					
Moottoareiden pistokkeet/peitelistat	Hyvin paikoillaan					
Mekaanisten komponenttien visuaalinen tarkastus						
Tarrat ja tyyppikilvet	Paikoillaan, luettavat					
Max.kuorma/potilaspaino-symbolit	Paikoillaan, luettavat					
Kohottautumisteline ja -holkki	Viallinen, vääntynyt					
Sängyn runko	Viallinen, vääntynyt					
Pohjalamellit	Vialliset, säleiset					
Pyörät	Vialliset					
Makuutaso	Viallinen, vääntynyt					
Puosat	Vialliset, säleiset					
Hitsisaumat	Vialliset hitsausaummat					
Sivulaitaput	Vialliset, säleiset					
Ruuvit	Lujasti kiinni					
Kuluvat osat, nivelkohdat	Vialliset					
Selkä-/reisituen pidätysrenkas	Oikea asento					
II. Sähköiset mittaukset DIN EN 62353:2008-08 (vuotovirta, suora)						
Toimintamalli:				ok	Ei ok	Puutteiden kuvaus
1. Liittää muuntaja testilaitteen testausyksikköön.						
2. Työntää 24 voltin virtajohto testilaitteeseen (erityisvaruste, saatavana BURMEIER:ita).						
3. Liittää adapteri testauslaitteen mittapähän.						
4. Suorittaa mittaus ja kirjaa mittaus tulos.						
	Raja-arvo	Ensimitauksen arvo	Nykyinen arvo			
Tulos: vuode SK II (tyyppi B)	0,1 mA	mA	mA			

III. Toiminnan testaus	ok	ei ok	Puutteiden kuvaus
Sähkökomponenttien toiminnan testaus			
Moottoreiden pysähtyminen ääriasentoihin	Automaattinen pysähtyminen		
Käsiohjain, lukitustoiminto	Testi käyttöohjeen mukaisesti		
Moottorit	Häiriöääniä		
Moottorit	Testi käyttöohjeen mukaisesti		
Virtajohdon vedonestäjä	Virtajohto lujasti paikoillaan		
Mekaanisten komponenttien toiminnan testaus			
Saumakohdat ja nivelet	Kääntyvät kevyesti		
Tartuntakahva ja hihna	Lujuus		
Pyörät	Liikkuvat, lukittuvat		
Selkäosan lasku hätätilanteessa	testaus käyttöohjeen mukaisesti		
Sivulaidat	Lukittuvat, avautuvat		
Sääriosa	Lukittuu		
Lisävarusteet (esim. kohotautumisteline, kahva)	Lujuus, viat, sopivuus		
Testauksen tulokset:			
Kaikki arvot sallituissa rajoissa: <input type="checkbox"/> Kyllä <input type="checkbox"/> Ei		Seuraava testausaika:	
Testaus läpäisty: <input type="checkbox"/> Kyllä <input type="checkbox"/> Ei			
Jos testaus ei mennyt läpi: <input type="checkbox"/> Viallinen, vuodetta ei saa käyttää => Kunnostettava <input type="checkbox"/> Viallinen, vuodetta ei saa käyttää => Poistettava <input type="checkbox"/> Vuode ei vastaa annettuja turvatietoja			
Tarkastusmerkki annettu: <input type="checkbox"/> Kyllä <input type="checkbox"/> Ei			
Tähän tarkastustodistukseen kuuluu:			
Huomautuksia:			
Testausaika:	Testaaja:	Allekirjoitus:	
Arviointipäivämäärä:	Haltija/asiantuntija:	Allekirjoitus:	

Customer / med. Facility / practice:					
Address:					
Carried out: <input type="checkbox"/> Repeat inspection			<input type="checkbox"/> Inspection prior initial operation		
<input type="checkbox"/> _____			<input type="checkbox"/> Inspection following repairs / servicing		
Equipment type: <input type="checkbox"/> Hospital bed <input checked="" type="checkbox"/> Nursing bed		Protection classification: <input type="checkbox"/> I <input checked="" type="checkbox"/> II			
Bed type: DALI LOW ENTRY 24 Volt		Inventory Number:			
Location:		Serial Number:			
Grade level (IEC60601-2-52): <input type="checkbox"/> 1 <input type="checkbox"/> 2 <input type="checkbox"/> 3 <input type="checkbox"/> 4 <input type="checkbox"/> 5					
Manufacturer: Burmeier GmbH & Co. KG		User-specific: none			
Testing equipment used (Type / Inventory Number):		1.			
MPG Classification: Class I		2.			
I. Visual Inspection			OK	Not OK	Defect Description
Visual inspection of the electrical components					
Stickers and type plates	Presence, legible				
Transformer unit housing	Damage				
Motor housing and lifting rods of motors	Correct position, Damage				
Motor bolt	Check that the lock washer is properly in place				
Hand switch	Damage, Foil intact				
Cable for motor and hand control	Damage, Routing				
Plug of harness / switching power supply	Available, Correct position				
Visual inspection of the mechanical components					
Stickers and type plates	Presence, legible				
Safe working load / patient weight	Presence, legible				
Trapeze pole / socket	Damage, Deformation				
Bed frame	Damage, Deformation				
Spring wood slats	Damage, Splinters				
Castors	Damage				
Reclining surface	Damage, Deformation				
Wooden boards	Damage, Splinters				
Welded seams	Split welded seams				
Side rail	Damage, Splinters				
Knurled screws	Tight fit				
Wearing parts such as joints	Damage				
Locking ring of backrest/high rest	Check that the ring is properly in place				
II. Electric measurements according to DIN EN 62353:2008-08 (leakage current, direct)					
Proceed as follow:			OK	Not OK	Defect Description
1. Plug in transformer unit in test socket of testing device					
2. Insert the plug of the 24 volt cable into the special adapter (extra accessory; request from BURMEIER)					
3. Connect the special adapter with the test probe of the test unit.					
4. Start procedures with the measuring instrument					
	Limit Value	Value of first measurement	Current actual value		
Result: Bed SK II (Type B)	0,1 mA	mA	mA		

III. Performance check		OK	Not OK	Defect Description
Performance check of the electrical components				
Motion limit switching of the motors	Automatic cut-off			
Hand switch, blocking functions	Test according to instructions for use			
Drive motors	Abnormal Noise Development			
Drive motors	Test according to instructions for use			
Strain relief for power cable	Power cable firmly fastened			
Performance check of the mechanical components				
Joints and pivots	Smooth operation			
Trapeze with belt strap	Secure hold			
Castors	Drive and brake			
Emergency lowering of the backrest	Test according to instructions for use			
Side rail	Safe locking / Secure hold / Safe unlocking			
Lower leg rest	Latching			
Accessories (e. g. trapeze pole, trapeze)	Secure, Damage, Suitability			
Result of the inspection:				
All values within permissible range: <input type="checkbox"/> yes <input type="checkbox"/> no		Next inspection date:		
Inspection passed: <input type="checkbox"/> yes <input type="checkbox"/> no				
If inspection was not passed: <input type="checkbox"/> Defective, do not use the bed! => Repair <input type="checkbox"/> Defective, do not use the bed! => Take out of Service <input type="checkbox"/> Bed does not meet the safety standards				
Test approval sticker applied: <input type="checkbox"/> yes <input type="checkbox"/> no				
Part of this inspection report:				
Comments:				
Inspected on:	Inspector:	Signature:		
Evaluated on:	Operator / Expert:	Signature:		

BURMEIER GmbH & Co KG		
Pivitsheider Straße 270 D - 32791 LAGE ☎ +49 - 05232 - 9841 - 0		
Model	DALI	
Type	123456	
Serie	11 - 2002 - 123456	

Malli	Vuodemalli
Tyyppi	Artikkelinumero
Sarja	Sarjanumero

Model	Bed model
Type	Item Number
Serial	Serial Number

VARAOSAT

Varaosia toimittaa BURMEIER: Ilmoittakaa hoitovuoteen malli-, tyyppi- ja sarja- ja tilausnumero. Tilauksen kannalta välttämättömät tiedot löytyvät tyyppikilvestä, joka sijaitsee makuutason rungon päätypuolella.

VALMISTAJAN YHTEYSTIEDOT

Vain alkuperäisten BURMEIER-varaosien käyttö takaa virheettömät toiminnot ja takuuvaateet pysyvät voimassa!

Tilatessanne varaosia sekä huoltoon/ myyntiin jälkeisiin palveluihin liittyen ottakaa yhteys:

Stiegemeyer Oy
(Member of Stiegemeyer Group)

Ahjokatu 4 B, 15800 LAHTI
Puh. (03) 753 6320, 0400-552 608
faksi (03) 753 6330
huolto@stiegemeyer.fi
www.stiegemeyer.fi

SPARE PARTS

The corresponding replacement parts can be obtained from BURMEIER by specifying the item number, the order number and the serial number. The necessary details are found on the type plate under the cross tubing of the reclining surface frame.

MANUFACTURER'S ADDRESS

In order to maintain operational safety and the right to claim under warranty, only original BURMEIER replacement parts may be used!

For ordering replacement parts, customer service requests and other questions, please contact:

Burmeier GmbH & Co. KG
(A subsidiary of the Stiegemeyer Group)

Pivitsheider Strasse 270
32791 Lage/Lippe, Germany
Phone: ++49 52 32 / 98 41-0
Telefax: ++49 52 32 / 98 41-41
Email: auftrags-zentrum@burmeier.de

SÄHKÖKOMPONENTTIEN VAIHTAMINEN



Sähköisku voi aiheuttaa hengenvaaran!

- Vetäkää pistoke pistorasiasta ennen kuin aloitatte sähkölaitteiden kanssa työskentelyn!
- Sähkötyöt saa tehdä vain ammattimainen huoltopalvelu, koneiston valmistaja tai pätevä ja valtuutettu sähköalan ammattilainen. kaikki sähkölaitteita määräävät säännökset ja turvallisuusmääräykset on otettava huomioon tarkasti.



- Purkaka sähkömoottorit vain perusasennossa (vaakatasossa), muutoin voivat putoavat makuutason osat aiheuttaa loukkaantumisriskin.

- Sähköisen käyttökoneiston komponentit ovat huoltovapaita eikä niitä saa avata. Toimintahäiriöissä kyseinen komponentti on aina vaihdettava uuteen.

REPLACEMENT OF ELECTRICAL COMPONENTS

Dangerous voltage, electric shock possible

- Before doing any work unplug the main power cable from the wall socket!
- Any work on the electrical equipment may only be performed by customer service, the motor manufacturer or qualified and authorized electricians under consideration of the applicable VDE rules and safety guidelines!

- Only dismantle the drive motors when the reclining surface is in the horizontal position, otherwise there is the risk of being injured by falling parts of the mattress base.

- All the drive components are maintenance-free and must not be opened. In the event of a malfunction, the corresponding components should always be replaced in full!

Käsiohjaimen vaihto

- ☞ Pistoke vedetään pois pistorasiasta.
 - ☞ Käsiohjaimen kierteisjohdon päässä oleva pistoke vedetään pois makuutason alla olevasta pistokeliitännästä
 - ☞ Uuden käsiohjaimen johtoa asennettaessa on varottava, ettei se joudu vuoteen liikkuvien osien väliin ja vaurioidu.
 - ☞ Uuden käsiohjaimen kierteisjohdon päässä oleva pistoke kytketään käsiohjaimen pistokeliitännään.
- On syytä tarkastaa, että O-rengas on kunnossa, muutoin pistokeliitännä ei ole kosteusuojattu.
- ☞ Testatkaa vaihdon jälkeen sähkösäätöjen toiminnot!

Exchange of the Hand switch

- ☞ Unplug the power plug from the wall socket.
 - ☞ Unplug the plug at the end of the spiral cable of the hand switch from the connector underneath the reclining surface.
 - ☞ Lay the cable of the new hand switch so that it cannot be damaged by moving parts of the bed.
 - ☞ Insert the plug at the end of the spiral cable of the new hand switch into the connector of the hand switch.
- Take care that the O-ring on the plug is not damaged, otherwise the connection may not be moisture-proof.
- ☞ Carry out a function test of the electrical adjustments after the exchange.

Kappale 7**Chapter 7****VIKOJEN KORJAUS**

Taulukko s. 44 auttaa vikojen etsinnässä ja korjaamisessa:

Jos koneiston käytössä tulee toimintahäiriöitä, joita käyttäjä ei voi ratkaista vianetsintätaulukon avulla, tulee kääntyä haltijan ammattitaitoisen henkilökunnan puoleen korjauksessa ja huoltoasioissa.



Vaara!
Warning!

Käyttäjä ei saa yrittää **missään tapauksessa** korjata itse sähkölaitteiden vikoja.



Hengenvaara!
Danger!

Sähköisku voi aiheuttaa hengenvaaran!

Sähkötyöt saa tehdä vain ammattimainen huoltopalvelu, koneiston valmistaja tai pätevä ja valtuutettu sähköalan ammattilainen. kaikki sähkölaitteita määräävät säännökset ja turvallisuusmääräykset on otettava huomioon tarkasti.

TROUBLESHOOTING

The following table on page 45 is a guide to rectifying common malfunctions:

If a function fault is detected during operation, which the user cannot rectify with the use of the trouble-shooting table aid, the specialized staff for maintenance and repair of the appropriate owner is to be called.

The user may **under no circumstances** try to eliminate defects at the electrical equipment!

Dangerous voltage, electric shock possible!

Any work on the electrical equipment may only be performed by service personnel, the motor manufacturer or qualified and authorized electricians as required by the applicable VDE rules and safety guidelines!

Vianetsintätaulukko

Ongelma	Mahdollinen syy	Ratkaisumalli
Käsiohjain/käyttökoneisto ei toimi	<ul style="list-style-type: none"> ■ Virtajohdon pistoke ei ole kunnolla kiinni pistorasiassa tai sängyssä ■ Muuntajan 24 voltin johto ei ole kunnolla kiinni ■ Käsiohjain tai käyttökoneisto on vioittunut ■ Käsiohjaimen toiminnot ovat lukitut 	<ul style="list-style-type: none"> ☞ Tarkistakaa virtajohdon kiinnitykset ☞ Työntäkää muuntajan 24 voltin virtajohdon liitin lujasti kiinni ☞ Ilmoittakaa haltijalle laitteen korjaustarpeesta ☞ Toiminnot on vapautettava lukitusavaimella (ks sivu 23)
Muuntajan vihreä valo ei pala ja käyttökoneisto ei toimi	<ul style="list-style-type: none"> ■ Virtajohto ei ole kytketty kunnolla ■ Seinäpistorasiaan ei tule virtaa ■ Muuntaja on vioittunut 	<ul style="list-style-type: none"> ☞ Kytkekää virtajohto/pistoke huolellisesti ☞ Testatkaa pistorasia ja sulake (varoke) ☞ Vaihtakaa muuntaja uuteen; ilmoittakaa haltijalle laitteen korjaustarpeesta
Muuntajan vihreä valo palaa, keltainen valo ei pala painettaessa mitä tahansa käsiohjaimen nappia	<ul style="list-style-type: none"> ■ Käsiohjain on vioittunut ■ Muuntajan 24 voltin johto ei ole kunnolla kiinni ■ Käsiohjaimen toiminnot ovat lukitut 	<ul style="list-style-type: none"> ☞ Vaihtakaa käsiohjain uuteen ☞ Tarkistakaa johdon kiinnitys ☞ Toiminnot on vapautettava lukitusavaimella (ks. sivu 23)
Säädöt toimivat vain yhteen suuntaan	<ul style="list-style-type: none"> ■ Käsiohjain tai käyttöjärjestelmä on vioittunut 	<ul style="list-style-type: none"> ☞ Ilmoittakaa haltijalle laitteen korjaustarpeesta
Toiminnot pysähtyvät pitkän käytön jälkeen	<ul style="list-style-type: none"> ■ Ylikuumenemissuoja on aktivoitunut 	<ul style="list-style-type: none"> ☞ Tarkistakaa minimi taukoajat (ks. s. 22) ☞ Vaihtakaa muuntaja uuteen; ilmoittakaa haltijalle laitteen korjaustarpeesta

Trouble-shooting table aid

Problem	Possible causes	Solution
Hand switch / drive system not functioning	<ul style="list-style-type: none"> ■ Hand switch plug not properly connected ■ Transformer plug (24 volt) not inserted properly ■ Hand switch or drive system defective ■ Functions are blocked on hand switch 	<ul style="list-style-type: none"> ☞ Test the plug connection ☞ Press the transformer unit plug firmly into the connecting socket ☞ Inform your operator about necessary repairs ☞ Unlock functions (see page 23)
Green LED on transformer does not light up and drive systems do not function	<ul style="list-style-type: none"> ■ Power cable not properly connected ■ Wall socket without power ■ Transformer defective 	<ul style="list-style-type: none"> ☞ Plug in the power cable properly ☞ Test the wall socket and fuse box ☞ Exchange the transformer; inform your operator about any necessary repairs
Green LED on transformer lights up continuously, yellow LED does not light up when any hand switch button is pressed	<ul style="list-style-type: none"> ■ Hand switch is defective ■ Transformer plug (24 volt) not inserted properly ■ Functions are locked on hand switch 	<ul style="list-style-type: none"> ☞ Exchange the hand switch ☞ Test the plug connection ☞ Unlock the functions (see page 23)
Drives operate in one direction only	<ul style="list-style-type: none"> ■ Hand switch or drive system is defective 	<ul style="list-style-type: none"> ☞ Inform your operator about necessary repairs
Drives stop suddenly after prolonged adjustment times	<ul style="list-style-type: none"> ■ Heat switch in transformer is activated 	<ul style="list-style-type: none"> ☞ Pay attention minimum pause (see page 22) ☞ Exchange the transformer; inform your operator about any necessary repairs

Tähän vuoteeseen saa käyttää vain alkuperäisiä BURMEIER lisävarusteita. Käytettäessä muita lisävarusteita emme vastaa niiden aiheuttamista onnettomuuksista, vioista ja vaaratilanteista.

Only the Original BURMEIER accessories may be used. If other accessories are used, we can not be liable for any resulting injuries, defects and dangers.



Vaara!
Warning!

Käytettäessä sivulaitoja, nesteytystelineitä ym. sähkökäyttöisissä vuoteissa on välttämättä huomioitava seuraava:

Asennettaessa asianmukaisia lisävarusteita on pidettävä huoli siitä, ettei potilaille aiheuteta selkä- ja jalkaosaa säädettäessä vaaratilanteita. Jos turvallisuutta ei voida taata, potilaalta täytyy sulkea selkä- ja jalkaosan säädöt.

► Asettakaa tällöin käsiohjain potilaan ulottumattomiin (esim. jalkopäähän) tai sulkekaa käsiohjaimesta säätötoiminnot.

When using side rail, drip/I.V., etc. with electrically adjustable beds, please note:

Make sure that the arrangement of accessories does not produce any crush or shearing zones for the patient when the back and leg rests are adjusted. If this cannot be ensured, the user must safely prevent the patient from adjusting the back- and leg rest.

► To do so, attach the hand switch out of reach (e.g. at the foot end of the bed), or lock hand switch adjustments.

PATJAA KOSKEVAT VAATIMUKSET

Perusmitat:	
200 x 90 cm	Pituus x leveys
10 - 18 cm	Paksuus/korkeus
min. 35 kg/m ³	Vaah tomuov in tiheys
min. 4,2kPa	Puristuskuormitus
	Huomioitavat normit:
	DIN 13014
	DIN 597 osat 1 ja 2

REQUIREMENTS OF THE MATTRESS

Basic dimensions:
Lenght x Width
Thickness/Height
Volume density of foamed material
Compression load deflection
Norms to be observed:
DIN 13014
DIN 597 Section 1 and 2

MITAT JA PAINO

Valmiiksi asennettu vuode, sivulaidoin:

200 x 90 cm	Makuutaso
212 x 101 cm	Ulkomitat
93 ~ 97 kg	Kokonaispaino, riippuen mallista
175 kg	Turvallinen kuormitettavuus

Osiin purettu vuode:

17 kg	Päädyt moottoreineen
41 kg	Alarunko moottoreineen
13 kg	4 puista sivulaitapuuta
17,5 kg	4 metallista sivulaitapuuta
5 kg	Kohottautumisteline
3 kg	Varastointiteline

ERITYSOMINAISUUDET

- ◆ Makuutason sähköinen korkeussäätö n. 40 – 80 cm.
- ◆ Selkäosan sähköinen korkeussäätö 0 – n. 70°.
- ◆ Jalkaosan sähköinen korkeussäätö 0 – n. 35°.
- ◆ Makuutason sähköinen kallistus jalkopäässä n. 10°.
- ◆ Neljä lukittavaa pyörää.
- ◆ Makuutaso 200 x 90 cm, 4-osainen; ulkomitat n. 212 x 101 cm.
- ◆ Molemmin puolin alas laskettavat/ ylös nostettavat sivulaidat.

SÄHKÖTIEDOT

Muuntaja

Linak SMPS 4	Tyyppi
AC 230 V, ± 10 %, 50 Hz	Tulojännite
AC 0,8 A	Max.virrankulutus

DC 24 V	Lähtöjännite
max. DC 4,6 A	Lähtövirta
AB: 2 min. päällä/18 min. pois	Kytentäaika

Suojausluokitus II, tyyppi B, MPG ryhmitetty luokkaan I, ei soveltu käytettäväksi räjähdysalttiissa tilassa.

MEASUREMENTS AND DIMENSIONS

Assembled bed with side rails:

Reclining surface
External dimensions
Total weight, depending on model
Safe load

Disassembled bed:

Chassis complete incl. motor
Reclining surface frame with motors
4 side rail bars, wooden
4 side rail bars, iron
Trapeze pole
Storage aid

SPECIAL FEATURES

- ◆ Electrical height adjustment of the reclining surface from about 40 cm to 80 cm.
- ◆ Electrical adjustment of the backrest from 0° to about 70°.
- ◆ Electrical adjustment of the leg rest from 0° to about 35°.
- ◆ Electrical inclination of the reclining surface to the foot end from about 10°.
- ◆ Driven with four individually-locking castors.
- ◆ Reclining surface of 200 x 90 cm, divided into four areas; Outside dimensions are about 212 x 101 cm.
- ◆ Side rails on both sides can be lowered.

ELECTRICAL DATA

Transformer unit

Type
Input Voltage
Max Amps

Output Volts
Output Amps
Operating time

Classification, Protection class II, Type B, MPG classification Class I, not for use in explosive atmospheres.

	Käsiohjain, turvalukitustoiminnoin	Hand switch with locking function
Linak HL 74	Tyyppi	Type
IP X4	Suojaus	Protection
	Makuutason korkeudensäätömoottori	Motors for reclining surface height adjustment
Linak LA 24	Tyyppi	Type
1500 N / 575 mm / 405 mm	Teho/koko/nosto	Power / Size / Lift
DC 24 V	Tulojännite	Input Voltage
AB: 2 min. päällä/18 min. pois	Käyttöaika	Operating Time
IP X4	Suojaus	Protection
	Selkäosan moottori	Motor for backrest
Linak LA 24	Tyyppi	Type
3500 N / 320 mm / 110 mm	Teho/koko/nosto	Power / Size / Lift
DC 24 V	Tulojännite	Input Voltage
AB: 2 min. päällä/18 min. pois	Käyttöaika	Operating Time
IP X4	Suojaus	Protection
	Jalkaosan moottori	Motor for thigh rest
Linak LA 24	Tyyppi	Type
2500 N / 270 mm / 60 mm	Teho/koko/nosto	Power / Size / Lift
DC 24 V	Tulojännite	Input Voltage
AB: 2 min. päällä/18 min. pois	Käyttöaika	Operating Time
IP X4	Suojaus	Protection

Käytettyjen kuvamerkkien selitys:



♦ Laite kaikkein osineen on tyyppiä B /IEC 601-1(erityinen suojaus sähköiskuilta)



♦ Suojaluokka II:n laite, turvaeristetty



♦ Muuntajassa on ylikuumentussuoja



♦ Varmuusmuuntaja VDE 0551:n mukaisesti



♦ Huomio! Huomioikaa tarkasti käyttöohjeet

IP 54

♦ Sähköosat on suojattu vahingolliselta pölyn kerrostumiselta sisältä ja roiskevesiltä kaikilta sivuilta

IP 64

♦ Sähköosat on suojattu pölytiivisti sisältä ja roiskevesiltä kaikilta sivuilta



♦ Vaatimuksenmukaisuusmerkki, täyttää lääkinnällisten laitteiden turvamääräykset 93/42 ETA:n mukaan



♦ Turvallinen kuormitettavuus



♦ Potilaan enimmäispaino

Explanation of Icons:

♦ Unit with Type B application according to IEC 601-1 (Special protection against electric shock)

♦ Protection Class II device, double insulation

♦ Transformer with thermal fuse block

♦ Safety transformer in accordance with VDE 05510

♦ Caution! Consult instruction manual

♦ The electrical equipment offers protection from internal dust deposits and is splash-proof from all sides

♦ The electrical equipment is dust-proof from internal dust deposits and is splash-proof from all sides

♦ Conformity mark in accordance with Medical Products directive 93/42 EWG

♦ Safety weight load

♦ Permitted patient weight

YMPÄRISTÖOLOSUHTEETmax. 48 dB (A) **Melutaso moottoria asennettaessa**

Alla mainittuja ympäristöolosuhteita on noudatettava:

Varastointi:

min. + 5° C	max. + 50° C	Varastointilämpötila
min. 50 %	max. 70 %	Suhteellinen kosteus

Käyttöolosuhteet:

min. + 10° C	max. + 40° C	Ympäristön lämpötila	
min. 20 %	max. 90 % ei tiivistyvää kosteutta	Suhteellinen kosteus	
	min. 700 hPa	max. 1060 hPa	Ilmanpaine

KÄYTETYT NORMIT / SÄÄDÖKSET

EN 14971 : 2013-04	Lääkintälaitteita koskeva riskienhallinta
EN 60601-1 : 2007-07	Lääkinnällisten sähkölaitteiden turvallisuus
EN 60601-1-2 : 2007-12	Sähkömagneettinen yhteensopivuus
DIN EN 60601-1-6 : 2010-10	Lääkinnälliset sähkölaitteet: Käyttöönsoveltuvuus
DIN EN 60601-1-11 : 2010-10	Lääkinnälliset sähkölaitteet – Kotihoitoympäristössä käytettäviä lääkitäviä sähkölaitteita ja lääkitäviä sähkölaitteita koskevat vaatimukset
DIN EN 60601-2-52 : 2010-12	Hoitovuoteiden turvallisuutta sekä tärkeimpiä suoritusominaisuuksia koskevat erityisvaatimukset
IEC 60601-1-2-52 : 2009-12	Medical electrical equipment: Particular requirements for the basic safety and essential performance of medical beds

AMBIENT CONDITIONS**Noise level during motor adjustments**

The ambient conditions stated below must be observed:

In storage:Storage temperature
Relative humidity**In operation:**Ambient temperature
Relative humidity
Air pressure**APPLIED STANDARDS AND GUIDELINES**

Risk analysis for medical devices
Safety for electromedical equipment
Electromagnetic compatibility
Medical electrical equipment: with fitness for use
Medical electrical equipment – Requirements for medical electrical equipment and medical electrical systems used in the home healthcare environment
Particular requirements for the safety and essential performance of medical beds
Medical electrical equipment: Particular requirements for the basic safety and essential performance of medical beds



JÄTEHUOLTO-OHJEET

♦ Tämä vuode, koska se on sähkösäätöinen, on luokiteltu WEEE-toimintaohjeiden 2002/96/EU:n mukaisesti ammatillisesti käytetyksi sähkölaitteeksi (sähkölaki):

- ♦ Vuoteen vaihdettavat sähkökomponentit (moottorit, säätölaite, käsiohjain jne.) ovat kierrätysmateriaalia ja käsitellään WEEE-toimintaohjeiden mukaisesti kuten sähköromu ja hävitetään asianmukaisesti.
- ♦ Vuoteiden kohdalla, jotka on otettu käyttöön päivämäärän 13.08.2005 jälkeen, (katso tieto päädyssä olevasta tyyppikilven sarjanumerosta), haltija ei saa lakisääteisesti jättää romutettavia sähkökomponentteja kunnalliseen jätehuoltoon, vaan hänen on käännettävä tällöin valmistajan puoleen. BURMEIER ja sen huolto- ja myyntiliikkeet ottavat nämä osat maksutta vastaan.
- ♦ Palautuksessa ovat voimassa yleiset myyntiehdot.
- ♦ Yksittäiset, käytöstä poistetut akut on hävitettävä noudattaen asianmukaisia akkusäännöksiä eikä niitä saa laittaa talousjätteisiin.
- ♦ Kaikkien hävitettävien komponenttien kohdalla haltijan tulee varmistaa, että ne ovat vapaat infektioista/saastumisesta.
- ♦ Kun kysymykseen tulee sängyn romuttaminen, on muovi- ja metalliosat eroteltava ja sitten hävitettävä asianmukaisesti.
- ♦ Sängyssä mahdollisesti käytetyt kaasujouset ovat korkean paineen alaiset! Ne on ennen hävittämistä tehtävä valmistajan ohjeiden mukaisesti paineettomiksi. Tähän tarvittavat tiedot saadaan pyydetessä kaasujousien valmistajalta. (katso tyyppikilpi).
- ♦ Mallissa mahdollisesti olevat kaasujousi- ja hydrauliyksiköt on valmistettu suurimmaksi osaksi metallista ja muovista. Valmistajan ohjeiden mukaisesti niissä oleva öljy on ennen hävittämistä valutettava pois ja hävitettävä asianmukaisesti.
- ♦ Jos näissä asioissa on kysyttävää, kääntykää paikallisen kunnan jätehuoltoyrityksen tai meidän huoltopalvelumme puoleen.

DISPOSAL INSTRUCTIONS

- ♦ This nursing bed is - if electrically adjustable - classified as a commercially used electric appliance (b2b) in accordance with WEEE-Guidelines 2002/96/EG (Electronics Law).
- ♦ Exchanged electronic components (drives, control unit, hand switch, etc.) of these nursing beds are considered electronic scrap and must be disposed of according to the WEEE-Guidelines.
- ♦ With nursing beds that came into use after August 13, 2005 (see designation "Serial" on the type label at the head of the bed), the operator is required to not dispose of the electrical components in the municipal waste area, but to send them directly to the manufacturer. BURMEIER and their service and sales partners will take these parts back.
- ♦ Our general terms and conditions apply for this redemption.
- ♦ No longer useable rechargeable batteries have to be disposed of according to regulations and do not belong in the house garbage.
- ♦ With all disposed components the owner must make sure that they are not infectious or contaminated.
- ♦ In the event that the nursing bed must be scrapped, the plastic and metal parts used must be disposed of separately, following the proper disposal procedure.
- ♦ Pneumatic springs are under high pressure! Before disposal they have to be depressurized. Please contact the manufacturer of the device on how to depressurize them (see type plate).
- ♦ Hydraulic units are made up of mostly metal and plastic. Before disposing according to manufacturer guidelines the oil has to be drained and disposed of properly.
- ♦ Contact your local community, disposal facility or our service department with any questions.

EU-VAATIMUKSEN MUKAISUUSVAKUUTUS

Me,

Burmeier GmbH & Co. KG
Pivitsheider Straße 270
D-32791 Lage / Lippe

valmistajana vakuutamme yksinomaan omalla vastuullamme, että seuraava tuote:

DALI LOW ENTRY 24 voltin hoitovuode

täyttää lääkintälaitteista annetun EY-direktiivin 93/42/ETY sekä sen 5. syyskuuta 2007 annetun muutospäätöksen 2007/47/EY vaatimukset. Laitte on luokiteltu luokan I aktiiviseksi lääkintälaitteeksi.

Tätä koskevat tekniset asiakirjat ovat saatavilla valmistajan turvallisuusvastaavalta.

Vaatimusten mukaisuuden arviointiin käytettiin seuraavien standardien kaikkia sovellettavia osia:

Yhdenmukaistetut standardit:

- EN 14971 : 2013-04 Lääkintälaitteiden riskienhallinta
- EN 60601-1 : 2007-07 Lääkinnällisten sähkölaitteiden turvallisuus
- EN 60601-1-2 : 2007-12 Sähkömagneettinen yhteensopivuus
- DIN EN 60601-1-6 : 2010-10 Lääkinnälliset sähkölaitteet: Käyttösoveltavuus
- DIN EN 60601-1-11 : 2010-10 Lääkinnälliset sähkölaitteet – Kotihoitoympäristössä käytettäviä lääkitäviä sähkölaitteita ja lääkitäviä sähköjärjestelmiä koskevat vaatimukset
- DIN EN 60601-2-52 : 2010-12 Hoitovuoteiden turvallisuutta sekä tärkeimpiä suoritusominaisuuksia koskevat erityisvaatimukset

Kansainväliset standardit:

- IEC 60601-1-2-52 : 2009-12 Lääkinnälliset sähkölaitteet: Hoitovuoteiden turvallisuutta sekä tärkeimpiä suoritusominaisuuksia koskevat erityisvaatimukset

Lage, 28.5.2015

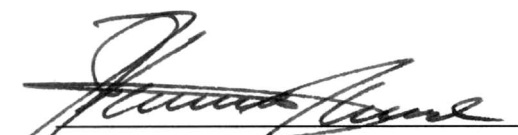
 (Kampisiulis Kemmler)
 (Management)

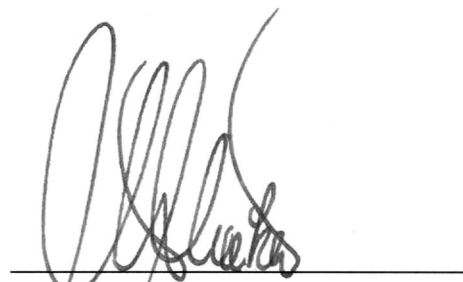
 (Rekemeier)
 (Management)

EC-DECLARATION OF CONFORMITY

We,

Burmeier GmbH & Co. KG
Pivitsheider Strasse 270
32791 Lage / Lippe
Germany

hereby declare under sole responsibility as the manufacturer that the product model named below:

Nursing bed DALI LOW ENTRY 24 Volt

in the version submitted complies with the regulations of the EC Directive 93/42/EEC for Medical Devices, last amended by Directive 2007/47/EC dated 5 September 2007. It is categorised as a Class I active medical device.

The relevant technical documentation is kept by the manufacturer's safety representative.

To evaluate the conformity to the Directives, all applicable parts of the following standards were referred to:

complies with the regulations of EC Guidelines 93/42/EEG for medical products and fulfills all additional safety requirements by the Highest State Authority from May 22, 2001 for care beds.

Harmonised standards:

- EN 14971 : 2013-04 Risk analysis for medical devices
- EN 60601-1 : 2007-07 Safety for electromedical equipment
- EN 60601-1-2 : 2007-12 Electromagnetic compatibility
- DIN EN 60601-1-6 : 2010-10 Medical electrical equipment: with fitness for use
- DIN EN 60601-1-11 : 2010-10 Medical electrical equipment – Requirements for medical electrical equipment and medical electrical systems used in the home healthcare environment
- DIN EN 60601-2-52 : 2010-12 Particular requirements for the safety and essential performance of medical beds

International standards:

- IEC 60601-1-2-52 : 2009-12 Medical electrical equipment: Particular requirements for the basic safety and essential performance of medical beds

Lage, 2015-05-28

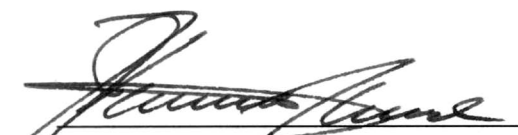

(Kampisiulis Kemmler)
(Management)

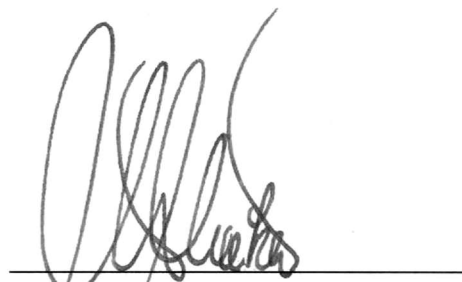

(Rekemeier)
(Management)

Julkaisija:

Burmeier GmbH & Co. KG
(Stieglmeyer-ryhmään kuuluva yritys)
Pivitsheider Straße 270
D-32791 Lage/Lippe
Puhelin 0 52 32 / 98 41- 0
Telefax 0 52 32 / 98 41- 41
Internet www.burmeier.de
Email
auftrags-zentrum@burmeier.de

Osittainkin kopiointi on sallittu vain julkaisijan kirjallisella luvalla!

Kaikki oikeudet pidätetään.
Oikeus teknisiin muutoksiin pidätetään!

Published by:

Burmeier GmbH & Co. KG
(A subsidiary of the Stieglmeyer Group)
Pivitsheider Strasse 270
32791 Lage/Lippe, Germany
Phone ++49 52 32 / 98 41- 0
Telefax ++49 52 32 / 98 41- 41
Internet www.burmeier.de
Email
auftrags-zentrum@burmeier.de

No part of this manual may be reproduced without the prior written permission of the publisher!

All rights reserved.
Subject to technical changes!



Päivitetty: 2015.08.28

Updated: 2015.08.28